

ORATORIJ 1996

SONCE ZA VSE

Priročnik
za oblikovanje otrok in doraščajočih

Pripravil in uredil
Janez Potočnik, sdb, s sodelavci



■
SONCE ZA VSE. ORATORIJ 1996.
Priročnik za oblikovanje otrok in doraščajočih.

■

■

■

■

CIP - Kataložni zapis o publikaciji
Narodna in univerzitetna knjižnica, Ljubljana

37.01:282(035)

SONCE za vse: priročnik za oblikovanje otrok in doraščajočih :
oratorij 1996 / pripravil in uredil Janez Potočnik s sodelavci ;
[risbe Peter Škerl] ; izdajatelj Salezijanska mladinska pastorala]. -
Ljubljana : Salve, 1996. - (Zbirka Animator ; 4)

ISBN 961-211-061-1
1. Potočnik, Janez
59894528

■

Pripravil in uredil: Janez Potočnik, sdb, s sodelavci
Oblikovanje naslovnice: Petra Černe-Oven
Risbe: Peter Škerl
Lektor: Mateja Hočevar Gregorič
Urednik zbirke: Martin Lisec, sdb
Izdajatelj: Salezijanska mladinska pastorala
Založba: SALVE d.o.o. Ljubljana, Rakovniška 6
Tisk: Tiskarna Skušek, Ljubljana 1996



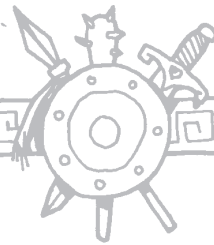

PREDSTAVITEV

Naj bodo tudi počitnice čas, ki ga bodo otroci in mladi bogato živeli - tako po človeški kot po duhovni plati. Ta priročnik prinaša veliko spodbud, ki skušajo ovrednotiti takšne počitnice, da bi se otroci in mladi močneje zavedeli, kako pomembno mesto imajo v poslanstvu evangelizacije.

Vsi poznamo Finžgarjev roman Pod svobodnim soncem. Zgodba o Iztoku, Ireni in drugih je rdeča nit tega priročnika. Iztok si na vsak način želi vojevanja, želi si v Bizanc. Zato pusti doma svoje drage, sivolasega očeta, sestro Ljubinico, in poln pričakovanja se odpravi "lastnemu" življenju na pot. Bizanc ga prevzame. Ne samo zaradi blišča in možnosti, da postane dober vojščak. Tam se sreča s prijatelji, ki mu želijo dobro, največje možno dobro: Irena, ki ga iz srca vzljubi, želi Iztoka pripeljati h Kristusu. Na cesarskem dvoru pa so še nekateri, ki so sicer kristjani, pa krščanstva ne živijo. Zato Iztok doživlja tudi preizkušnje. Njegova zgodba je gotovo lepa osnova za razmišljanje in vzgojo vseh tistih, ki se bodo udeležili počitnic z nami. Doživeti sonce in biti sonce. Izkušnja in poslanstvo. Zato tudi naslov letošnjega oratorija: SONCE ZA VSE. Misel se navdihuje v Svetem pismu: Bog daje, da sije sonce in pada dež nad hudobnimi in dobrimi.

Vendar ne gre le za zgodbo. Pomembno je predvsem naslednje: z oratorijem in zgodbo, ki je rdeča nit skozi deset enot, želimo otrokom in mladim omogočiti občutek, da jih ima nekdo rad (DOM - pomembnejša je vloga voditeljev in animatorjev, njihovega ljubečega odnosa do vseh otrok, kot pa zgolj materialna sredstva), jih nekaj naučiti za življenje (ŠOLA - delo v skupinah, delavnice, kar se tudi navezuje na zgodbo); zgodbo, njeno sporočilo in vse programe preživeti kot dobri kristjani (CERKEV - molitev za otroke in animatorje); dogodivščine zgodbe podoživljati tudi na dvorišču (DVORIŠČE - postane kraj veselja in prijateljskega srečevanja).

Cilj, ki smo si ga zastavili ob pripravi tega priročnika, je predvsem usposobiti otroke in mlade, da bi znali dati Bogu "prostor", ki mu gre,



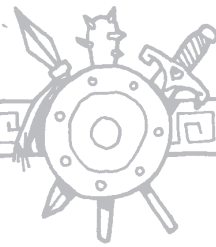

in seveda tudi drugim pomagati na poti vere, kot je Irena pomagala Iztoku odkrivati Kristusa. Obenem naj bi se naučili zavestno in odgovorno sprejemati naloge in obveznosti v življenju skupnosti.

Priročnik je mozaik celostne ponudbe otrokom za počitniške dni. Pri pripravi tega bogatega gradiva gre iskrena hvala Marku Suhoveršniku, sdb, ki je iz dolgega Finžgarjevega romana naredil privlačno zgodbo o Iztoku. Janez Krnc, sdb, se je zakopal v zgodovino Slovanov in pripravil vpogled v kulturo in mitologijo starih Slovanov. Tako bomo še lažje dojeli duha tistega časa. Šest salezijanskih bogoslovcev je pripravljalo besedila za poglobljanje (Drago, Tone, Peter, Janez, Marko, Janez). Študentka Monika Pajk je priročnik in dejavnosti za poletni oratorij obogatila s svojimi izvirnimi pobudami za poglobljanje dela v skupinah. Sestre Hčere Marije Pomočnice so nam darovale množico idej za razne delavnice in pripravile molitev za otroke. Igre so nastajale v don Boskovih krajih, v Turinu, kjer trije slovenski salezijanski bogoslovci (Marjan, Aleš, Jaka) obiskujejo teološko fakulteto. Brez petja ne gre, za pesmi je poskrbel Peter Pučnik, sdb, in k projektu povabil še nekatere nadobudne mlade ustvarjalce. Zahvala velja tudi našemu ilustratorju Petru Škerlu, ki je z velikim žarom zgodbo spremenil tudi v risbe.

Vsem tem in mnogim drugim, ki so sodelovali in svetovali pri nastajanju priročnika SONCE ZA VSE, iskrena hvala. Naj vse pri tem delu spremlja don Boskova misel: "Če hočete storiti kaj dobrega, svetega, potem vzgajajte mladino!" Gotovo je program oratorija velik dar za mlade danes, je odgovor na papeževo novoletno poslanico: dajte otrokom prihodnost veselja in miru.



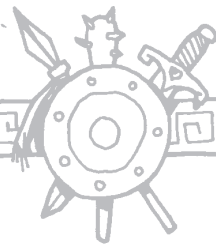

CILJI ORATORIJA

- Pomagati mladim, da bi izkusili življenje s pozitivne, sproščene plati, da bi se zavedeli, kako bogato je lahko njihovo življenje. S tem jim pomagamo razvijati najbolj skrite zaklade njihove človečnosti.
- Poslušati Iztokovo zgodbo in posodobiti sporočilo te zgodbe.
- Izkustveno pokazati mladim, da pravzaprav vsak človek hrepeni po Bogu, da se vsak lahko sreča z njim in da se je treba vselej truditi za to, da ostanemo z njim povezani, da mu ostanemo zvesti. Če mu ne ostanemo zvesti, bo naše življenje postalo nesrečno. Pri tem pa moramo pomagati tudi drugim. Tudi drugim razodevati Boga in jim želei dobro. Polnost sreče in pristno srečanje z drugimi je mogoče živeti samo, če se srečamo z Bogom.
- Obrniti pozornost mladih na to, da se resno vprašajo o tem, kako živijo nekatere človeške in duhovne vrednote.
- Spodbuditi mlade, da bi se odgovorno vključili v življenje in dejavnosti okolja, v katerem so (družina, prijatelji, oratorij, skupina, vas, mestna četrt ...).
- Vzgajati mlade, da bi odkrivali Boga, ki je navzoč v dogodivščinah vsakdanjosti, da bi odkrivali Boga tudi po vsem lepem, ki se nam razodeva (Iztoku po Ireni, nam po ...).
- Spodbuditi odrasčajoče, da bi se zavedeli, kam nas lahko pripelje egoizem, zagledanosti vase in v svoj prav (cesarica Teodora), kivečkrat zaznamuje tudi njihovo življenje.
- Sredi vsakdanjega življenja odkriti priložnosti za srečanje z Bogom. Z navdušenjem živeti svojo vero in pričati zanjo še posebej v okolju, ki zahteva od nas napor in velikodušnost.
- Pomagati mladim, da bodo odkrili, da so tudi preizkušnje sestavni del življenja - in kako je tedaj potrebno ohraniti zaupanje in notranjo moč v boju za dobro.
- Pomagati mladim, da bodo na zdrav način zaživel s seboj, z drugimi in z Bogom. Pri tem nam bo še posebej v pomoč izkušnja tihote, molitve in zaupanja voditelju.



VSEBINSKI PREREZ

POGLAVJE	ZGODBA	VSEBINE	VREDNOTE
I. STARI DOM	Prva Tabor Slovenov	Srečanje z resničnostjo. Želja po spreminjanju sveta.	Skrb za skupno blaginjo, za skupnost. Družina. Odgovornost.
	Druga Mladostna neučakanost	Od besed k dejanjem. Želja po pustolovščini. Delitev vlog.	Pogum, odprtost za resnico.
	Tretja Zahrbtn napad	Čistost vesti se ne meri po zunanjem uspehu.	Spoštovanje vsakega človeka. Iskrenost. Upanje.
II. V ŽIVLJENJE	Četrta Potujoča pevca	Kdor ima jasen cilj, najde primerno pot.	Veselje. Pesem. Prijateljstvo.
	Peta Velika dirka	Zmaga prinese slavo, ne pa tudi srečo.	Doslednost. Sodelovanje in ne zmaga. Zdrava samozavest.
	Šesta Temni oblaki	Medsebojno spoštovanje, ker smo bratje v Kristusu.	Zvestoba sebi, svojemu rodu, Bogu.

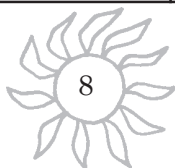

PRIROČNIKA - I

OSEBE IN PRILIKE	V SKUPINI	DELAVNICE IN IGRE	MOLITVE IN PRILOGA
Egiptovski Jožef. Mr 1,9-11.	Pogrinjek za družino. Bans "Sem jaz". Zapogibanje papirja.	Domače umetnine. Mošnjiček. • Utrdbe.	Za oratorijance. • Mladost
Očak Jakob. 1 Kor 12,12-27.	Vsakdanje dolžnosti - intervju. Za dolgo pot potrebujem.	Lastovka. Voščilnica. • Nogomet.	Za družino. • Družina.
Kajn. Mt 5,43-48.	Prikrivanje. Samohvala. Goljufija. Kaj moram spremeniti na sebi.	Košarica. Pobarvan prt. • Zasledovanje.	Za odrinjene. • Ljubezen do vsakega človeka.
David in Jonatan. Jn 15,9-15.	Imeti cilj, načrt. Majhni in veliki koraki.	Veseljak. Ogrlica. Lutka. • Trgovina z Bizancem.	Za trpeče in preizkušane. • Veselje.
David in Savel. Lk 12,13-21.	Kakšne nagrade si želim. Zmage in porazi.	Grški krožnik. Okrasna veriga. • Vrv. Olimpiada.	Zapevce, športnike, zvezde. • Boj proti slabemu.
Nikodem. Mt 7,15-20.	Odnos fantov do deklet. Odnos do staršev, do Boga. Laži.	Obesekzvestobe. Copatki za ogrlico. • Robec.	Za voditelje narodov. • Zvestoba in pričevanje.

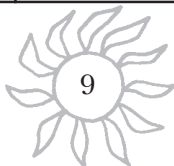

VSEBINSKI PREREZ

POGLAVJE	ZGODBA	VSEBINE	VREDNOTE
III. NOVO ŽIVLJENJE	Sedma Žarek nove luči	Vero, ki polni naše srce, moramo oznanjati.	Ljubezen do Boga in bližnjega. Oznanjevanje. Spoštovanje staršev.
	Osmo Blagovest	Bog se razodeva na razne načine, tudi po lepoti.	Skupno iskanje resnice. Molitev. Pogovor. Lepota.
	Deveta Preizkušnja	Vsako življenje je zaznamovano tudi s preizkušnjami.	Prizadevanje za dobro drugih. Vztrajanje v dobrem tudi v težkih trenutkih.
IV. NOVI LJUDJE	Deseta Pod svobodnim soncem	Sreča je sad prizadevanja in potrpljenja.	Hvaležnost. Načrtovanje življenja. Praznovanje.

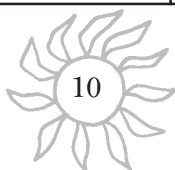

PRIROČNIKA - II

OSEBE IN PRILIKE	V SKUPINI	DELAVNICE IN IGRE	MOLITVE IN PRILOGA
Savel na poti v Damask. Samarijanka. Mt 5,13-16.	Pismo simpatiji. Kaj bom storil za prijatelje.	Svečnik. Labod voščilnica. • Barve.	Za misijonarje. • Oznanjevanje.
Marija. Mt 7,25-34.	Pogovor s simpatijo. Boj med dvema svetovoma. Kar je lepo.	Cvet. Glinasti svečnik. • Slovenski sli.	Zapapeža, škofe, duhovnike in redovnike. • Molitev.
Štefan. Mt 10,26-31.	Bog kaznuje? Bog nas varuje! Konkretne preizkušnje.	Ladja upanja. Usnjen pas. • Podrta ograja. Igre z vodo.	Za preganjane. • Preizkušnje.
Pavel. Mt 28,16-20.	Povrniti dobro. Naloge v življenju. Sporočilo za življenje.	Časomer. Vžitke. • Reševanje Ljubinice. Lov na abecedo.	Jaz sem z vami. • Praznovanje in zahvala.

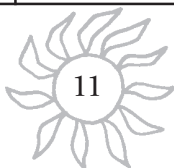

NAČRT IN UPORABA PRIROČNIKA

ZGODBA

Priročnik dobiva navdih ob vsem znanem Finžgarjevem romanu Pod svobodnim soncem. Zgodba je predstavljena z usodo neučakanega mladega Slovena Iztoka. Ta ljubi življenje, želi si pustolovščine in hoče v Bizanc. Postati hoče dober vojščak. To, kar se dogaja v njegovi zgodbi, spodbuja mlade, da razmišljajo o osebni rasti, o človeških in duhovnih vrednotah, o odgovornosti do življenja in okolja, v katerem živijo.

NAMEN IN UPORABA

Gradivo je namenjeno osnovnošolskim otrokom in mladostnikom. Priročnik lahko uporabljamo v skupini, lahko pa je koristen tudi posameznikom za njihovo osebno rast.

Lahko ga uporabimo za poletni oratorij, za počitnice v hribih, na morju, za duhovna srečanja ... Zgodbo, ki jo podoživimo v desetih enotah (*deset dni*), lahko po potrebi vsebinsko ali časovno prilagajamo. Za tedenski program poletnega oratorija lahko uporabimo razporeditev štirih delov, štirinajstdnevni program se izteče z desetimi enotami, tritedenski ali mesečni program pa je potrebno obogatiti še z drugimi ponudbami (*izleti, velike igre ...*). Priročnik je mogoče uporabljati vse leto tudi kot gradivo za delo v raznih skupinah (*npr. pri kaki uri verouka, pri ministrantih ...*).

Priročnik naj bi bil v pomoč predvsem animatorjem. V središču pozornosti so vedno mladi, njihova rast, njihova volja do življenja. Prek Iztokove zgodbe, ki jo mladi podoživijo na lastni koži, na privlačen način rastejo skupaj z mnogimi prijatelji. Priporočamo, da vse elemente, ki jih predlaga priročnik, izvedemo v enem dnevu: od uvodne molitve animatorjev do dnevnega večernega povzetka.



ZGRADBA PRIROČNIKA

Priročnik je sestavljen iz desetih zgodb, ki so razdeljene v štiri dele. Vsaka zgodba vsebuje naslednje prvine:

- **Vzgojni cilj**

Vsaka zgodba nakazuje cilj posamezne vsebinske enote, ki usmerja delo dneva. Pomembno je, da animatorji poznajo cilje vseh zgodb in da jih skušajo tudi uresničevati. Spreprostimi plakati jih lahko predstavimo vsem udeležencem oratorija, njihovim staršem in drugim odraslim.

- **Zgodba**

Gre za pripoved zgodbe o mladem Slovenu Iztoku, njegovi družini, Ireni in cesarskem dvoru v Bizancu. Zgodbo lahko svobodno prirejamo, primerno okoliščinam in ozračju v oratoriju. Vsaka zgodba sledi Iztokovi pustolovščini. Sestavljena je tako, da jo lahko beremo povlogah ali zaigramo. Zahteva spontanost, izvirnost in veselo ozračje, po drugi strani pa tudi resen pristop, da bo sporočilo zgodbe jasno in nedvoumno. Tudi okolje oz. prostor sam po sebi naj spodbuja doživljanje zgodbe.

- **V premislek**

Ta del je namenjen predvsem vzgojitelju. Besedilo predstavi nekaj vrednot, ki jih je zgodba poudarila. Vzgojitelj bo lahko v skupini poglobil nekatere pomembne vidike zgodbe. Podani svetopisemski citati dodatno osvetljujejo vsebino. Svetopisemskim navedkom sledi še nekaj točk za aktualizacijo in prenos zgodbe na konkretno življenje mladih. Ti svetopisemski odlomki stare in nove zaveze so nepogrešljivo izhodišče za molitev, pa tudi za to, da so aktivnosti v skupinah dobro pripravljene. Vse to pa nam pomaga, da bi se znali pri igri zabavati in da bi se znali igrati z vsemi in z vsakim posebej.

Predvsem pa so nenadomestljivi, ko hočemo otroke in mlade naučiti brati in razlagati dogodke iz njihovega življenja v luči Božje besede. Poleg tega jih želimo postaviti v različne položaje, ko ne smejo popustiti želji po pustolovščinah, ki razočarajo, ampak jih usmerjati na pravo pot življenja.

Predvsem je na vzgojiteljih, da "razlagajo" besedo Svetega pisma in jo vnašajo v življenjske izkušnje otrok in mladih, da bi mogli skupaj z njimi brati in poslušati to besedo, ki sprašuje, izziva, vliva pogum in daje pravi in edini odgovor na vsako človeško prizadevanje.

- **V skupini**

Predlagamo razne pobude za delo in pogovor v skupinah, ki nam pomagajo poglobiti predstavljene vrednote in se o njih pogovoriti ali



se ob njih še osebno poglobiti. Predlagane naloge zahtevajo vsaj nekaj priprave (*pripraviti potrebni material*). Potruditi se moramo, da ta program dobro izpeljemo, da tako še bolj poosebimo sporočilo zgodbe.

• Zgodba v igri

V vsaki enoti predstavljamo igro, ki nam lahko pomaga podoživeti zgodbo. Nekatere so nove, druge prilagojene. Predlagamo nekaj iger, ki jih lahko igramo v obliki, kot je predstavljena, ali pa jih primerno prilagodimo in dopolnimo. Razdeljene so v tri večje enote. - *Velike igre*. Vsaka igra je enota zase. Igramo jih navadno na prostem, lahko pa tudi v večjih prostorih (*za vsako enoto je predvidena ena velika igra*).

- *Olimpiada*. Vsak igralec tekmuje zase in za skupino (*priporočamo jo za 5. enoto - tam tudi je -, ali pa kak drug primeren dan, lahko pa se vrstijo iz dneva v dan*).

- *Vodne igre*. Igramo po sistemu "otokov", ki smo jih skladno s temo letošnjega oratorija poimenovali "tabori", tako da ena skupina igra eno igro, druga drugo itd. Voditelji iger naj si natančno zapisujejo dosežke, ki jih na koncu združijo v končne rezultate. Pri tej vrsti iger je še posebej treba paziti na disciplino in prav tu se pokaže, koliko smo res animatorji ... Igre izvajamo v lepem, sončnem vremenu (*priporočamo jih za 9. enoto - tam tudi je*). Otroke že vnaprej opozorimo, naj prinesejo s sabo obleko, da se lahko preoblečejo.

Da bi omogočili čim boljši potek iger in da bi vsi lahko čimveč igrali, lahko večje skupine razdelimo še na manjše, katerih rezultati se na koncu pripisejo matični skupini. Pri igrah, ki se igrajo v parih, naj bodo skupine sodega števila, če pa to ni mogoče, naj kateri od igralcev igra dvakrat. Vsak "tabor" naj vodi en (*ali več*) animator, poleg tega naj ima vsaka skupina svojega animatorja, ki jo spremlja in spodbuja. Nujno je, da ima kdo od animatorjev pregled nad celotnim dogajanjem igre. To je še posebej pomembno pri taborih, da lahko usmerja skupine in hitro rešuje nastale težave.

Igre morajo biti skrbno pripravljene, prav tako tudi pravila, da se izognemo prepiranju vpričo otrok, kdo od animatorjev ima prav. Cilj igre namreč ni samo razvedrilo, ampak tudi vzgoja.

• Molitev

Molitev je srce dneva, je trenutek, v katerem lahko mladi doživijo Iztokovo zgodbo na globlji ravni, na kateri odkrivajo navzočnost nevidnega, ki je oblikovalec njihovega življenja. V njem, Bogu, lahko "preberejo" tudi svojo zgodbo in odkrijejo v njej znamenja Božje navzočnosti.

- *Cilj molitve*

Mladim poskušamo omogočiti srečanje z Bogom prek vrednot, ki jih srečujemo v pripovedi.



- *Zasnova molitve*

Za vsak dan predlagamo nekaj gradiva, ki nam ob zgodbi pomaga moliti. Kako so zasnovane molitve? Skozi celoten potek sta ohranjeni enotna **TEMATIKA** in enotna **OBLIKA**.

- *Tematika molitve*

Tematika molitve se navdihuje ob geslu Oratorija 1996 **Sonce za vse**. Sonce, ki je vir toplote in svetlobe, je Jezus in njegova beseda. Po njegovem naročilu in z njegovo pomočjo pa moramo tudi sami postajati **sonce** za druge. Skupna molitev v oratoriju želi biti odprta za razne potrebe sveta. (*Sonce je za vse!*) Vsak dan ima zato poseben namen, ki ga napišemo na sončni žarek in pritrdimo na steno molitvenega prostora, kjer je že **sončna kroglja** z napisom: **SONCE ZA VSE ...**

- *Oblika molitve*

A. Uvodne besede animatorja ali voditelja

Povzamemo zgodbo in poudarimo sporočilo zgodbe (*glej tudi poglavja V premislek*). To naj bo tudi tema molitve.

B. Odpev: **Danes je zasijala luč ...** (*ali drug primeren odpev*)

Ta pesem oz. odpev naj bo nekak duhovni moto za ves čas oratorija. Med to pesmijo prižge kdo svečo/svetilko, ki naj ostane prižgana ves čas molitve.

C. Poslušamo odlomek Božje besede iz Nove zaveze

(*besedila najdeš v Prilogi -molitev za animatorje*).

Ponovimo odpev *Danes je zasijala luč ...*

Č. Prošnje, zahvale, molitve ali primerna prosta molitev

Medtem na steno vsak dan obesimo sonce (*1. dan*) oz. žarke (*vse druge dneve*), na katerih je vselej napisano, za koga bomo tisti dan na poseben način molili.

D. Pesem

Šenasvet: Samo animator, ki je sam osebno srečal Gospoda, bo lahko mladim pomagal pri njihovem srečanju z Bogom.

Čim boljše molitev pripravimo, tem bolj bo uspela.

Res je, da je Gospod povsod navzoč. Toda primerno pripravljen prostor, potrebna zbranost in tišina brez vsega, kar bi mlade motilo, so nujni pogoji, da se mladi doživeto srečajo z Bogom.

Molitve, ki jih v priročniku predlagamo, naj animatorji po potrebi spremenijo in prilagodijo razmeram, številu udeležencev, potrebam in občutljivosti različnih okolij.

Preden končamo dan, je dobro, če se za kako minuto v tihoti zamislimo. V tem času naj si mladi izprašajo vest in se osebno zahvalijo Bogu za preživetje dan.



P.s.

Opozorilo: Odlomki "V skupini", "Delavnica", "Zgodba v igri" in "Molitev" so središčni deli vsakega dneva in se logično navezujejo na "Zgodbo" in na "V premislek". Omenjeni štirje deli vsebujejo vedno isto vzgojno sporočilo. Animator naj poskrbi, da bo ta notranja povezanost med izvajanjem programa ostala jasna. To namreč zagotavlja ob koncu neko harmonično izkušnjo. Časovno lahko priročnik prilagodimo, kot smo že omenili. Prilagoditve ne smejo prekiniti notranje doslednosti. Dovolj je, da animator na začetku vsakega dela nekaj namigov, navodil ... in mladi bodo hitro razumeli, kako avantura njihovih počitnic in Iztokovih in Ireninih pustolovščin logično poteka.

DODATEK IN PRILOGA

V Dodatku najdemo še nekaj predlogov za delavnice in še nekatere igre, da bi tako imeli dovolj spodbud za čimbolj ustvarjalno delo, življenje in igro v oratoriju. V **PRILOGI** pa so na voljo osnutki za skupna molitvena srečanja animatorjev ob začetku oz. sklepu vsakodnevnega oratorija, ki pa jih lahko uporabimo tudi ob drugih priložnostih. **PRILOGA** je veliko vredna tudi zaradi navezave na papežev obisk. V njej najdemo nekaj lepih misli papeža Janeza Pavla II., ki so bile v glavnem namenjene mladim in se logično navezujejo na vsako temo dneva. Povsem na koncu najdemo še nekaj novih pesmi, navdihnjenih ob zgodbi.

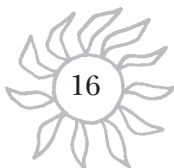

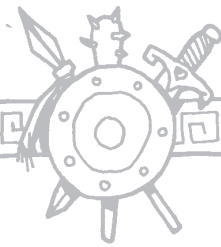

SLOVANI, NJIHOVA KULTURA IN MITOLOGIJA

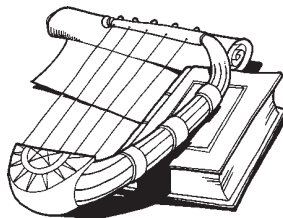
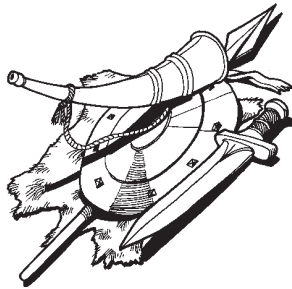

Slovani spadajo v veliko etnično skupino Indoevropejcev. Trenutno je na svetu skoraj 260 milijonov slovansko govorečih ljudi. Do približno 8. stoletja so govorili skupen jezik, ki pa je imel pokrajinska narečja. Danes ločimo 13 različnih slovanskih jezikov, ki se delijo na tri skupine - vzhodno, zahodno in južno. Ti jeziki so: ruski, beloruski, ukrajinski, poljski, lužiškosrbski, kašubski, češki, slovaški, slovenski, hrvaški, srbski, makedonski in bolgarski.

Sredi prvega tisočletja so Slovane zahodno od njihovega prvotnega ozemlja imenovali Vendi (Venedi), južno Sklavi, vzhodno pa Anti. Takrat so bila ta ljudstva raztresena po ogromnih gozdnih in močvirnih površinah južnocentralne Evrope med Vislo in Dnjeprom, med Karpati in Baltikom. Slovenci smo severozahodni del južnoslovanske skupine.

Samo ime Slovan ima več pomenov.

* Beseda slovo med drugim pomeni "tisti, ki govorijo isti jezik". To so tisti, ki govorijo tako, da uporabljajo iste besede in se med seboj razumejo, v primerjavi z Nemci, ki jih ne moreš razumeti in so zato nemi.

* Ker so imeli Slovane za lepe (in svetle), so jih zahodni sosedje poimenovali Vendi. Ta beseda naj bi izvirala iz keltskega korena, ki pomeni lep oziroma bel, svetel.

* Za besedo Slovan obstaja tudi tako imenovana nacionalistična razlaga, ki je nastala v 14. stoletju na dvoru češkega kralja Karla IV. Luksemburškega (1355-1378), ki je bil velik borec za slovansko zavest. Prišli so do zamisli in izvedli poreklo slovanskega imena iz samostalnika slava, ki naj bi pomenil glas, ugled, znano ime.

Tako kot mnogi od ljudstev, ki so takrat živeli v srednji Evropi, so bili Slovani visoki, vitki, v antropološkem smislu so imeli ozke lobanje, dolge obraze in ostre poteze. Bizantinski zgodovinar Prokopij jih je opisal kot brez izjeme velike, s precej rdečkastimi lasmi. Antični viri tudi navajajo, da so bili Slovani redko poseljeni in da so živeli v slabih hišah.

Zgodovinske knjige nam veliko poročajo o slovanskih vpadih na bizantinsko ozemlje. Ko je v Bizancu vladal Justinijan I. (527-565), je ta hotel zaščititi obrambno mejo ob spodnji Donavi. S tem namenom je tja poslal Hilbudija, ga postavil za poveljnika v Trakiji in mu izročil stražo na reki Donavi z ukazom, naj pazi, da nihče od "barbarov" ne bo prekorščil reke. Hilbudij je tri leta (530-533) svojo nalogo uspešno opravljal. Tedaj so verjetno tudi zgradili 80 večjih utrd vzdolž Donave, kar naj bi utrdilo bizantinsko mejo. Leta 533 pa je Hilbudij na svojem pohodu prek Donave padel v slovansko zasedo in obenem z dobršnim delom vojske izgubil življenje. Meja je bila Slovanom spet odprta in ti so poslej po mili volji prehajali prek reke in zlahka napadali bizantinsko državo.



2. Družbena in gospodarska ureditev Slovanov

Prokopij pripoveduje, da pri Slovanih ni vladal en človek, temveč so vladali v "demokraciji" in da so vse posle opravljali skupaj. Živeli naj bi obliko rodovno-plemenske družbene ureditve, tj. svoboda in enakost vseh članov v okviru rodu ali plemena, skupno delo za preživljanje v okviru velike družine, starešinska oblast v rodovih, plemenih in zvezah več plemen.

Podatki kažejo tudi na obstoj ljudske skupščine, sestavljene iz članov široke plemenske zveze, in na obstoj plemenskega sveta. Med vojnami, ki so trajale več kot 100 let, je rodovno-plemenska organizacija vse bolj izgubljala prvotne oblike rodovnih odnosov. Slovani so s tem prehajali v obdobje vojne demokracije. Na čelu je bil vojaški starešina, običajno najsposobnejši bojevnik. Toda tudi on še ni mogel samostojno izdajati sklepov ali odlokov.

Rodovne organizacije so postopoma zamenjale vaške občine, v okviru katerih je bila obdelovalna zemlja razdeljena med "velike družine", neobdelovalna pa je ostala hkrati z gozdovi in pašniki v skupni lasti občine.

Na podlagi raznih poročil lahko ugotovimo, da so Slovani prebivali v zemunicah (to je deloma v zemljo vkopanih hišah), več hiš so povezali med seboj s pokritimi hodniki. To so bila prebivališča "velikih družin".

Temelj gospodarstva je bilo poljedelstvo z živinorejo. Način obdelave zemlje se je razlikoval od današnjega, bil je malo donosen, ker njive še niso bile ustaljene in so se pogosto selili. Zdi se, da so poznali tri načine obdelave zemlje: požigalništvo, kopaštvo in orno poljedelstvo.

Obdelava kovin ter izdelovanje tkanin in lončarskih izdelkov sta bila pri Slovanih že v pradomovini domače hišno opravilo. V obrti pa se je pričela specializacija. Slovani so bili že usposobljeni za izdelovanje oblegovalnih naprav, spretni so bili tudi v izdelavi čolnov iz enega debla.

3. Slovanska mitologija in verovanje

a) Slovanska mitologija in nekateri pomembnejši bogovi

Razni avtorji, ki se ukvarjajo z vprašanjem stare slovanske religije, ugotavljajo, da so Slovani poznali vrhovnega boga. Po Prokopiju so za najvišje bitje uporabljali poleg imena Perun tudi naslednja imena: en Bog, Stvarnik vsega sveta, Edini gospod, Edini Gospod nad življenjem in smrtjo, Bog daritelj...

Janez Trdina (1830-1905) je zapisal dve slovenski bajki, ki govorita o stvarjenju sveta in o stvarjenju prvega človeka.

1. Mengeška bajka: "S početka ni bilo ničesar ko Bog in Bog je spal in sanjal. Od vekomaj mu je ta sen trajal. Pa (je bilo usojeno, da) se je zbudil. Zbudil se je iz sna in se ogledoval in vsak pogled se mu je spremenil v zvezdo (prvi pogled je ustvaril našo lepo zemljo, drugi pogled naše ljubo sonce, tretji pogled našo prijazno luno, vsak poznejši pogled pa bleščečo zvezdo). Bog se je začudil in

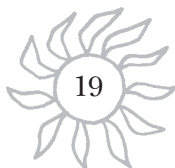

začel potovati, da si ogleda, kaj je z očmi ustvaril. Potuje in potuje, pa nikjer ne konca ne kraja. Na poti pride tudi na našo zemljo. Pa se je bil že utrudil: Pot mu je na čelo stopil. Na zemljo mu pade kaplja potu, kaplja oživi in to je bil prvi človek."

2. Šišenska bajka: "Ničesar ni bilo kot Bog, sonce in morje. Sonce je pripekalo. Bog se je ugreel in se potopil, da se v morju skoplje. Ko se je spet vzdignil, mu je ostalo za nohtom zrno peska. Zrno je izpadlo ter ostalo na površini (kajti v začetku je vse tam ostalo, kamor je padlo). To zrno je naša zemlja - morsko dno njena domovina."

Perun

Perun je med slovanskimi bogovi tisti, o katerem imamo največ pisnih virov. Je nekakšen zaščitni znak slovanske mitologije. Perun naj bi bil vrhovni slovanski bog. Perunov kult je razširjen v vsem slovanskem svetu in povezan z različnimi poljedelskimi opravili, kar je povsem razumljivo, saj je poljedelstvo povsem odvisno od vremena, katerega naj bi gromovnik Perun upravljal. Perun je kot nevihtni bog, ki prebiva na nebu, na vrhu gore, preganjal svojega sovražnika v podobi kače, ki živi spodaj, na zemlji.

Kot kip so ga ponekod upodabljali s srebrno glavo in zlatimi brki. V roki naj bi držal ognjeni kamen - strelo (pri Rusih in Poljakih pomeni beseda "perun" strela).

Kršćanstvo je Peruna zamenjalo s sv. Alešem, ponekod pa s sv. Elijem, ki je bil po ljudskih predstavah še najbližji Perunu, saj se je, kot beremo v Svetem pismu, z gorečim vozom dvignil v nebo. Ljudstvo je videlo v ognjenem vozu Perunove strele, medtem ko naj bi bilo ropotanje voza grmenje.

V slovenskem Prekmurju se je ohranilo staroslovansko verovanje, da pošilja hudo uro bog Perun. Ta bog se je obdržal v ustnem izročilu nekako do Ptujске gore kot sinonim za grom in tresk: "Perun bije", "Perun bija", "Perun je fčesna". Na Murškem polju pravijo: "Če strela udari, se mora z mlekom gasiti; voda ogenj še huje razplamti." Kadar grmi, pravijo, da se Bog krega. Prvo pomladansko grmenje je imelo na slovenskem severovzhodu poseben pomen. V Prekmurju bo vsakdo, ki se takrat trikrat "zataka" po travi, zmerom zdrav. Okoli Murske Sobote je treba pri tem zemljo poljubiti. Na Pohorju so se ob prvem grmenju valjali po zemlji, to je pomagalo zoper grižo. Na Štajerskem in v Prekmurju cenijo prvo grmenje zaradi sreče pri nabiranju gob: "Med grmenjem se moraš prekopicovati, potem boš čez leto zmerom našel obilo gob".

Svarog

Svarog je bil razglašen za boga sonca in ognja. Ime Svarog je etimološko povezano s sanskrtskim svar, surya (sonce), svarga (nebo). Po smrti Svaroga naj bi vladal njegov sin Sonce, ki se je imenoval Dažbog.

Njegov kult je bil verjetno razširjen pri vseh Slovanih in je na nekaterih področjih kot vrhovni bog zamenjal Peruna. Slovani naj bi ob odhodu na vojsko klicali njegovo pomoč.



Svetovit (Svantevit)

Svetovit je imel štiri glave, s katerimi je gledal na vse strani sveta. Glave so simbolizirale njegovo vsevidnost. Imel je poteze vojnega boga. V rokah je držal lok, kot simbol vojne, in pivski rog, napolnjen z vinom. Iz gladine vina v rogu je svečenik prerokoval, kakšna bo prihodnja žetev. Rog je že od nekdaj simbol plodnosti in obilja. Častili so ga kot boga, ki daje najslavnejše zmage in pri prerokovanju najuspešnejše odgovore.

Svetovita je krščanstvo zamenjalo s sv. Vidom, mučencem iz Dioklecijanovih časov. Kip Svetovita naj bi namreč podrli na dan, ko je godoval sv. Vid.

Živa (Siva)

Živa je boginja plodnosti in življenja, s klasom v roki. Še posebej so jo častili in slavili polabski Slovani. Povezana je z življenjem, setvijo in žetvijo.

Morana

Morana je z besedno osnovo mor, smrt, zaznamovala smrt rastlin. Gre za boginjo smrti v podobi lune.

b) Nekateri duhovi narave

BESI (DEMONI)

Že v pradomovini so Slovani častili demone in duhove, ki so jih imenovali besi. Ta staroslovanska beseda je kasneje začela pomeniti zlo bitje, natančneje hudiča.

Vzhodni Slovani naj bi demonska bitja delili v tri skupine: duhove narave, domače duhove in zle ali nečiste duhove.

Demonska bitja naj bi spoznali po njihovem videzu. Včasih je težko reči, kot meni ljudstvo, kakšen človek je lahko demon ali poldemon. Marsikaj se da sklepati po očeh, njihovi velikosti, obliki in lesku. Značilnost mitičnih bitij naj bi bila tudi nenavadno zobovje. V zvezi z demoni najdemo pri Slovanih zelo razširjen motiv šepavosti, zlasti izročila o šepavem hudiču.

Demoni imajo pogosto konjske, kravje, pasje in včasih gosje, račje, labodje ali petelinje noge ali stopala. Naslednje splošno verovanje med ljudmi je to, da imajo demoni navadno rep. Zlasti ženski demoni se pogosto pojavljajo goli, tako na primer vile, rusalke, divje žene, boginke in druge. Barva obleke je pri demonih najpogosteje rdeča, sledi pa bela. Demonim imajo v verovanju še vrsto drugih lastnosti. Tako sesajo kri, mleko, dušijo v snu, strašijo in ubijajo.

VOLKODLAK

Volkodlak, ki se ponekod popolnoma enači z vampirjem, ima dve naravi, človeško in volčjo. Zato spreminja svojo naravo. Podnevi je človek, kot drugi, ponoči pa postane volk in se potika po gozdovih. Pri nekaterih volčja narava prevlada nad človeško; ti zbežijo v hribe in le občasno spet postanejo ljudje. Volkodlak naj bi nastal tudi tako, da se je ena od zlih duš naselila v volku.

Volkodlaštvo je človeku po ljudski veri navadno prirojeno. Pri rojstvu takega človeka je vedno kaj nenavadnega. Ali se otrok rodi z nogami naprej ali v



srajčki. Rešijo ga lahko tako, da mu košček tega oblačila vsijejo pod ramo ali pa mu dajo žlico v usta, ki jo mora glodati.

Pripoved iz Kelemine pravi: "V Gorjancih je vukodlak pošast s pasjo podobo, samo mnogo večja kakor pes. Ušesa ima dolga in tenko prirezana, na nogah pa ostre kremplje. Porastel je z gosto sivo dlako in ni tako hudoben kot pasjedlan, ki je njegov najbližnji sorodnik in ki se razlikuje od volkodlaka v tem, da ga pokriva dolga rumena dlaka kakor lisico. Volkodlak ima srednje dolg in malo črn rep, v katerem ima skrito vso svojo moč. Ponoči se klati v gozdu, podnevi pa ždi v globokih jamah in kuje hudobne naklepe proti ljudem. Volkodlak tuli in zavija, da često premoti lovca ali seljana. Včasih jo pa zavije tudi k človeškemu bivališčem in gre na vas k ošabnim dekletom. Toda ne v živalski podobi, temveč kot človek! On se namreč more spremeniti v krasnega mladeniča, sicer pa tudi v katerokoli bitje."

VILE

Slovansko izročilo omenja vile kot duše umrlih deklet. Vile so zelo lepa dekleta z razpuščenimi lasmi, navadno rumene, svetle ali zelene barve. Oblačijo se v tanke, prozorne obleke, te so največkrat bele barve, lahko tudi modre.

Vile živijo skoraj povsod v naravi. Srečamo jih v vodah in ob vodah, v planinah, gozdovih, v pečinah in votlinah, na nebu, med oblaki. Glede na to, kje bivajo, imajo temu primerna imena. Imenujejo se vodne vile (vodarkinje), planinske ali gorske vile (zagorkinje, planinkinje), oblačne vile (oblakinje). Zelo rade plešejo, zlasti kolo, zato se ta ples tudi imenuje "vilinsko kolo".

Vile nastopajo zelo pogosto v ljudski poeziji in pripovedništvu. Ljudstvo jih ima za ženska nadnaravna bitja. Imajo jih za izredno lepa, vedno mlada dekleta, katerih lepoto kvarijo kot vedno le konjske, kravje in kozje noge, zato jih vile skrbno pokrivajo z obleko, da jih ne bi nihče videl. Življenje živijo daleč od ljudi, zato moraš, če jih hočeš videti, nanje prav naleteti.

Tudi na Slovenskem so vile prekrasne ženske z dolgimi lasmi. Včasih se prikazujejo žanjicam na polju. Večkrat se spremenijo v kače, zato je nevarno kače streljati ali ubijati. Pripoved pravi, da je neki mož zapazil kačo, zvito okrog drevesa. Vzel je puško in jo ustrelil. Pa v tem trenutku so se mu roke posušile, ker v kači je bila vila. V kačo se spreminjajo tudi planinske vile, ki veljajo za posebno dobre. Na drugi strani so vodne vile občutljive in zlobne. Te rade vidijo, da ljudje trpijo. Nekatere vodne vile so pol ženske pol ribe. Vendar so skoraj vse slovenske vile naklonjene človeku in zelo rade pomagajo; tudi zanje velja, podobno kot za vile pri drugih narodih, da jih ne smeš razkačiti ali užaliti. Takrat se kruto maščujejo. Človeka lahko ranijo, obnorijo, začarajo ali ubijejo.

c) Hrami, idoli, prazniki, prerokovanja, žrtvovanja

Ljudstvo je marsikje bolj spoštovalo svečenika kot samega kneza. Slovani so svoje kulte opravljali v naravi, pod svetimi hrasti, v svetih gajih, ob vodnih



izvirih, na gričih ter hribih. Pri tem so uporabljali razne oltarje ali žrtvenike, obredi pa so bili pod vedrim nebom.

Slovanski obred je verjetno sestavljalo pet glavnih delov: očiščenje z ritualnim umivanjem žrtvovalcev in očiščevanje žrtve z ognjem ter vodo; klicanje boga in molitve; žrtvovanje; ritualni obred in prerokovanje.

O prazniku, posvečenem bogu Svetovitu, piše Saks Gramatik tole: "Enkrat na leto, ko ljudje zberejo svoje pridelke, se pred hramom iz raznih dežel zbere velika množica ljudi. S seboj prinesejo živalske glave, da bi jih žrtvovali in zatem sodelovali pri veliki obredni pojedini. Svečenik, ki proti splošni šegi nosi brado in zelo dolge lase, ima edini pravico stopiti v svetišče. Dan pred praznikom skrbno pomete ves hram; pri tem mora paziti, da ne diha. Ko mu zmanjka zraka, teče do vrat, da bi ponovno vdihnil. Božanstvo ni smelo biti okuženo z dotikom človeške sape."

Svetovit je imel štiri glave, videl je vse, kar se dogaja na svetu. Poznal je preteklost, sedanost in prihodnost, bil je pravi prerok. Vse to je bog podaril svetemu belcu, svečenik pa je bil tisti, ki je iz konjskega obnašanja razbral prerokbe. Saks opisujejo prerokovanje takole: "Ko je prišlo do tega, da so se morali odločiti, ali bodo šli na vojsko ali ne, so svečeniki postavili pred hramom trojno vrsto v zemljo zapičenih kopij. Potem so povezali dve kopji, tako da so konice gledale navzdol. Kadar so se namenili na vojsko, so najprej opravili svečane molitve. Potem je svečenik pripeljal konja, da bi preskočil kopja. Če je pri preskakovanju začel z desno nogo, je bilo to znamenje, da se bo vojna končala zmagovito. Če pa je začel z levo nogo, so se takoj odločili, da na vojsko ne gredo."

Najstarejši podatki o slovanski molitvi so povezani s poljedelstvom. Ko so metali kvišku zrnje prosa, so govorili: "Gospodar, ki si nam podaril hrano, daj nam je v obilju še danes."

Znano je, da so južni Slovani posvečali soncu in zemlji prve pesti semena, metali v vodo prvo red pokošenega sena in vrgli v reko prvo pomolzeno mleko. Gospodinja je s testom od prve moke namazala vratni podboj. Med Slovani je bila razširjena tudi ritualna pogostitev duhov in božanskih gostov, ki so jim dajali od jedi pri mizi. Ribič je prvo ribo na primer žrtvoval vodnemu duhu. Kadar se je otrok ustrašil kakšne živali, so populili nekaj njene dlake, jo zažgali in z dimom pokadili otroka.

V slovanskih žrtvenih šegah ima zelo veliko vlogo jajce. Kot simbol življenja in plodnosti (pomladi) je najpogosteje povezan s setvenimi obredi. Ko gredo orat, razbijejo volu, ki je vprežen na desni strani, na čelu jajce. Splošno znana je šega, da dajo jajce pod prvo brazdo, da bi ga zaorali, ali pa ga po treh brazdah zakopljejo na njivo.

Še posebno moč imajo obarvana velikonočna jajca, navadno rdeče barve. Po verovanju so imele posebno moč jajčne lupine. Ponavadi so jih, kot na primer v Sloveniji, potresli okrog hiše. Drugod dajo lupine kokošim, da bi bolj nesle. Na Dolenjskem potresejo z lupinami njive, da bi pregnali kače, ali pa jih nasujejo okrog hiše zoper mravlje. V Prekmurju naj bi lupine branile pred strelo. Jajčne lupine torej varujejo hiše, še posebej pa odganjajo čarovnice.



č) Svečeniki, vrači, čarovniki, čarovnice, zdravljenje z magijo

V izročilu slovanskih ljudstev je prerokovanje in vedeževanje pripadalo v glavnem ženskam. Magija oz. čaranje in čarovníštvo je imelo v staroslovanskem verstvu izredno pomembno vlogo in so se z njo ukvarjali številni ljudje.

O severovzhodnih Slovanih poročajo, da so bolnika, ki mu je demon zlomil roko ali nogo, zdravili s skorjo nekega gozdnega drevesa. Strupena čemerika (*Veratrum album*), ki je bila ena najbolj upoštevanih zdravilnih rastlin starega veka, je bila znana tudi starim Slovanom. Imenovali so jo čemerica. Iz te čemerike so Slovani verjetno izdelovali strup, s katerim so mazali lesene puščice za boj proti sovražniku.

Znano je, da so se naši predniki ukvarjali s čebelarstvom. Vendar je poleg čebel zanimiva tudi druga žuželka, ki je bila znana starim Slovanom, to je namreč rastlinska uš. Zaradi svojega rdečega soka je ta uš služila od nekdanj za pripravljanje rdeče barve. Od tod tudi v raznih slovanskih jeziki beseda *cerven*, *crven* za rdečo barvo.

Kot čarovno in magično obrambno sredstvo zoper sovražne demone in bolezni so uporabljali poleg svinjskih zob tudi mnoge druge amulete. Taki amuleti so bili navadno organske, rastlinske ali mineralne snovi, o katerih je ljudska medicina menila, da ugodno vplivajo zoper bolezni ali proti demonom, ki naj bi povzročali bolezni.

V slovanskem svetu je znanih na stotine in tisoče zagovorov zoper razne poškodbe in bolezni. Eden najbolj znanih slovenskih zagovorov zoper bolezen (zle sile), ki se je ohranil v Gorjah pri Bledu, se v dialektu glasi takole:

"Wotok (oteklina)
pojdi raz mosk (mozek)
na kost
raz kost
raz meso
na dlako
raz dlako
na dlako
na zeleno trato.
Tam pojde
devet komolcev
wbok (globoko) v tla!
Tam bode na tuc (bode naj oteklina)
tam bode naj tuc."

d) Češčenje prednikov in pokojnikov

Češčenje prednikov je imelo v staroslovanskem verovanju posebno pomembno vlogo. Glede verovanja o rajnikih in posmrtnem življenju je bilo med ljudstvom več pojmovanj. Po nekkih predstavah naj bi si mrtve zamišljali kot "živo truplo", ki so se ga ljudje zelo bali, in so zato uporabljali vse mogoče načine, da bi se pred njim zaščitili.



Slovani naj bi verovali v dušo, vezano na telo, in svobodno dušo. Pokojnikova duša naj bi po smrti odšla v nav ali v raj. V ljudskem verovanju lahko zasledimo, kako odvajanje duše od telesa ne poteka takoj, ampak postopoma. Skupaj s pokojnikom so pokopavali tudi nekatere z njim povezane stvari, hrano, pijačo, živino in celo ženo.

Svoje mrtve so Slovani pokopavali na poljih, križiščih poti, pa tudi drugod na prostem. Poznali so tudi hišni pokop. Tako so rajnke pokopali pod pragom ali okrog ognjišča, zato oba kraja živita v spominu kot sveta in sta povezana s posebnimi obredi in šegami. Še danes je znan običaj, da mora ženin nevesto po poroki nesti čez prag, da nevesta ne bi zadela obenj in vznemirila pod njim pokopanih prednikov.

Umrle so Slovani strogo delili v dve vrsti. V prvo spadajo "čisti" pokojniki, ki so umrli naravne smrti (bolezen, starost) in so jih imenovali RODITELJE. Roditelje so častili in ravnali z njimi kot z zavetniki svoje družine. Drugi, "nečisti" pokojniki, imenovani MRTVAKI, pa so umrli nasilne ali prezgodnje smrti (umorjenci, samomorilci, pijanci, čarovniki). Teh so se bali in so jih skušali napraviti neškodljive. Samomorilci in pogubljeni so se po ljudskem izročilu spremenili v vampirje.

Tudi na Slovenskem poznamo veliko verovanj in šeg v povezavi s smrtjo. V davnini, pa tudi še zdaj, so iz mnogih znamenj skleпали na bližino smrti.

- Če so koga peljali k zdravniku in so srečali človeka, ki je nosil prazne vreče, so skleпали, da bo bolnik umrl.

- Za sovo ljudstvo pravi: "Če sova ponoči okoli hiše vpije, bo smrt v sosedstvu, če ujeta ali cvili, bo blizu hiše ali vasi mrlič ali druga nesreča, če pa uka, bo dobra letina, zlasti za proso in vino."

- V zvezi s smrtjo je povsod tudi kukavica: "Kolikorkrat spomladi, ko jo prvič slišiš, zapoje, toliko let ti je ostalo do smrti."

- Na Štajerskem poznajo smrtno ptico, ki je žolto-črna in pride ponoči prepevat na bližnje drevo, celo na okno, ter oznanja smrt.

- V Beli krajini napoveduje bližnjo smrt nenavaden pojav mravljincev v hiši ali če krt rije pod hišnim poslopjem.

- Smrt je blizu, če slišijo nasteni uro, ki je v resnici ni, ali če se ura nenadoma ustavi.

- Mrliču takoj po smrti zatisnejo oči, da ne bo z očmi koga povlekel nase ali ga poklical za seboj. Kajti če mrlič gleda, bo v hiši kmalu umrl še kdo drug.

- Za nekaj časa so tudi odprli okna, da bi duša rajnkega mogla oditi iz hiše, če se je morda skrila v kakšen kot.

- V Beli krajini so pometli smeti, da bi dušo spravili iz hiše, če se je morda skrila v kakšen kot.



a) Povzeto po:

Ovsec, D. J., Slovenska mitologija in verovanja, Ljubljana 1991.

Voje, I., Nemirni Balkan, Zgodovinski pregled od 6. do 18. stoletja, Ljubljana 1994.

b) Literatura za nadgradnjo:

Ivanov, V.N., Toporov, V. N., O svetem, Slovenska mitologija, Nova revija let. VIII, 1986/88, Ljubljana 1989.

Dumezil, G., Tridelna ideologija Indoevropejcev, Ljubljana 1987.

Goljevšček, A., Med bogovi in demoni, Liki iz slovenske mitologije, Ljubljana 1988.

Grafenauer, I., Bog-daritelj, praslovansko najvišje bitje, v slovenskih kozmoloških bajkah, Bogoslovni vestnik 24, 1944.

Grafenauer, I., Prakulturne bajke pri Slovencih, Etnolog XIV, Ljubljana 1942.

Kotnik, F., Slovenske starosvetnosti, Ljubljana 1943.

Kuret, N., Obredni obhodi pri Slovencih, Traditiones 1, Ljubljana 1972.

Kuret, N., Praznično leto Slovencev I-IV, Celje 1965-1970.

Mal, J., Slovenske mitološke starine, GMDS 21, 1940.

Matiččetov, M., Sezgani in prerojeni človek, Ljubljana 1961.

Mitologija, Ilustrativna enciklopedija (R. Cavendish: Uvod, D. M. Lang: Slovani), Ljubljana 1988.

Moederndorfer, V., Ljudska medicina pri Slovencih, Razprave II 1, Ljubljana 1964.

Novak, V., Slovenska ljudska kultura, Ljubljana 1960.

Orel, B., Narodopisje Slovencev I (ured. R. Ložar), Slovenski ljudski običaji, Ljubljana 1944.

Ovsec, D. J., Slovenska mitologija, Verovanje, idoli, svečeniki, obredi, Pionir 5, 1988-89, 9-10.

Pajek, J., Črtice iz duševnega žitka štajerskih Slovencev, Ljubljana 1884.

Radešček, R., Slovenske legende, Ljubljana 1983.

Radešček, R., Slovenske ljudske vraže, Ljubljana 1984.

Rešek, D., Šege in verovanja ob Muri in Rabi, Murska Sobota 1976.

Slovensko ljudsko izročilo, Pregled etnologije Slovencev (ured. A. Baš); N. Kuret, Verovanje, Ljubljana 1980.

Šubic, S., Nebeški in podzemni ogenj, Ljubljanski zvon 1892.

Tokarev, S. A., Vera v zgodovini narodov sveta, Ljubljana 1974.

Trstenjak, D., Raziskovanja na polju staroslovanske mytologije, Letopis Matice Slovenske 1870.

Turnšek, M., Pod vernim krovom, Ljubljana-Trst-Gorica 1943-1946.

Valvazor, J. V., Slava Vojvodine Kranjske, Ljubljana 1978.

Verstva sveta, Enciklopedija verstev v zgodovini človeštva (O. Mandić: Religija - Južnih Slovanov), Ljubljana 1977.

Wiesthaler, F., Kako so stari narodi mrtve pokopavali, Kres 1883.

Wiesthaler, F., Volkodlaki in vampir s posebnim ozirom na slovensko bajeslovje, Ljubljanski zvon 1883.

Zaplatic, P., Čar letnih časov v ljudskih šegah na Koroškem, Celovec 1984.



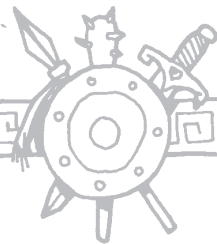

Sonce za vse

Osebe

Iztok - mlad, krepak Svarunov sin, v začetku vihrav in zaletav, toda iznajdljiv in moder kot njegov oče.

Irena - dvorjanka na bizantinskem dvoru, slovanskega rodu, globoko verna in prava misijonarka.

Blisk - Iztokov konj, drug na drugega sta močno navezana, prava prijatelja.

Svarun - belobradi starosta, ki med Sloveni uživa veliko spoštovanje in modrost, dejansko je vodja Slovenov.

Ljubinica - edina Svarunova hči, pridna in ponižna, vedno pripravljena pomagati.

Radovan - Iztokov stric po materi, droben in živahen, potujoči pevec, saj je prehodil že pol sveta in videl najrazličnejša čuda. Če je vojaku obramba meč, je njemu jezik in petje.

Rado - mladi mož, Iztokov najboljši prijatelj in izvrsten tovariš v boju in pri delu.

Epafrodit - bogat grški trgovec, dober filozof, starejši po letih, po duhu pa mlad. Je dober organizator in zvest do konca.

Azbad - bizantinski poveljnik, uživač, domišljav in pokvarjen. Ne zna misliti s svojo glavo.

Cesarica Teodora - bizantinska cesarica, pokvarila sta jo bogastvo in čast, žena, ki ne pozna usmiljenja in odpuščanja, prezira vsakogar in samo spletkari.

Cesar Justinjan - bizantinski cesar, častihlepen in neumen, močno pod vplivom svoje žene.

Spiridion - vohun, ki bi za denar vse naredil.

Tunjuš - hunski poveljnik, zahrbtn in lažniv, ki je iskal le svojo korist.

Vojaki





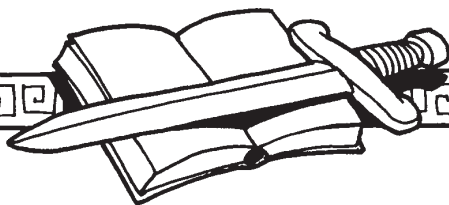

I. DEL STARI DOM



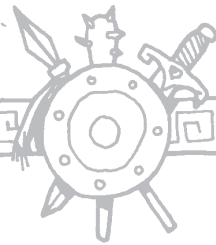

Prva zgodba



TABOR SLOVENOV

Vzgojni cilj

Vzbuditi čut odgovornosti: vsi smo odgovorni
za skupno blaginjo (v družini, vasi, domovini, svetu).





Nad goščavo se je dvignila megla in blede svetloba je prodrla na jaso, kjer so bili postavljeni šotori. Utrujeni od bega in žalosti so Sloveni še spali. Pregnali so jih Bizantinci, ki so tod ropali za cesarsko mesto Bizanc, kjer je vladal ne preveč krščanski cesar Justinjan.

Sloveni so bili pogani in so imeli na sredi tabora žrtvenik, kjer so darovali živali in se zaklinjali bogovom. Imeli so mnogo bogov, za vsak pojav kakšnega. Živeli so plemensko, vsi so bili povezani med seboj, poveljeval jim je zbor starešin; sestavljali so ga modri starci, ki so bili nekoč najboljši bojavniki. Svarun je bil glavni med njimi, njega so radi poslušali, tako kot njegovega očeta in deda.

Prav njemu so Bizantinci ubili devet sinov, ki so se borili za svoje ljudstvo. Tako sta žalostnega Svaruna lahko tolažila le hčer Ljubinica in najmlajši sin Iztok.

Svarun (*se zbudi in dvigne ter krepko udari z drobnim kijem po leseni steni*): "Zbudite se, čas je, da se maščujemo za smrt naših sinov. Ne bomo jih pozabili! Oni živijo z bogovi in nam bodo pomagali, zato molimo k bogovom!"

Konj Blisk je zarezgetal in sklonil glavo k Iztoku ter ga zbudil.

Iztok: "Dobro jutro, Blisk. O, skoraj bi zamudil daritve bogovom. Tako sem še utrujen od žalosti in bolečine. Samo ti mi boš pomagal."

Blisk je še enkrat zarezgetal in pihnil vročo sapo v Iztoka, da ga je takoj vrglo pokonci.

Vojaki so pripravili ogenj za daritev. Prinesli so živali in pristopili so starešine, ki jih je vodil Svarun. Vse ljudstvo se je zgrnilo k ognju. Obred se je začel.

Svarun (*začne moliti z rokami, sklenjenimi na čelu*): "Svarog, usmili se nas! Perun, udari sovražnika! Morana, prizanesi meni, prizanesi vojščakom! Kostni mojih sinov leže raztresene po deželi, kjer nas stiska sovražnik. Morana, usmili se, zadosti imaš žrtev."

Opravili so daritev. Svarunu se je utrnila solza in kanila na belo brado, prva solza za prvega sina, in še druga in tretja in deveta za devetega sina, ki mu jih je uničil sovražnik.

Iztok (*pogumno*): "Oče, ne jokaj! Poglej ognje! Prišli so mladi vojščaki, prinesli so loke, ki sprožijo strelice kakor Perun z neba silne bliske. Oče, mi bomo zmagali! Perun je z nami! Oče, jaz bom maščeval smrt svojih bratov!"



Dvignil je očeta, ki je pokleknil na tla, in ga posadil na Bliska, ki ga je Iztoku podaril prav on. Odšla sta v šotor. Ljubinica je pripravila hrano in nalila sladkega medu v čaše.

Svarun (*se spominja srečnih časov*): "Živeli smo v miru, nabirali smo sadove in lovili smo živali in ribe za hrano, nabirali smo med za pijačo in bogovi so bili z nami. Toda prišli so sovražni Bizantinci in nas pregnali ter oropali. Kje so bogovi, kam so se skrili in nas pustili same?"

Ljubinica: "Zakaj se je to zgodilo prav nam? Vsak ima pravico do življenja. V naši družini smo ostali samo še trije: ti, oče, Iztok in jaz. Toda živimo naprej in moramo iti dalje. Ko je mati še živel, je zmeraj dejala, da je naš cilj nekje nad zvezdami. Vem, da mora biti srečna, saj ni nikoli storila nič slabega."

Iztok: "Jaz nič ne verjamem! Oče, moramo se maščevati, saj smo darovali bogovom. Moramo se vrniti pod svobodno sonce in zastaviti novo pot rodu Slovenov!" (*Se vzdigne in napne vse mišice, da bi videli, da je dovolj močan.*) "Poglejte, močan sem in roka, roka zna delati z lokom!"

Svarun (*ga pogleda*): "Da, Iztok, maščevali se bomo, toda ti si še mlad. Če izgubim še tebe ..."

Iztok (*prestreže besedo*): "Dovolj sem star. Nočem se poditi le za divjimi prašiči in medvedi in se igrati z ribami!"

Svarun (*ga pogleda v oči*): "Ti krvoločniki niso živali, ampak ljudje, ki so opustošili naše kraje in se znajo bojevati. Včasih mislim, da jim niso kos niti naši bogovi."

Ljubinica: "Pa saj bogovi se ne bojujejo in ne vojskujejo."

Iztok (*hitro*): "Zmagali bomo. Sam bom šel nad sovražnika!"

Odšel je na dvorišče, odkoder se je videl ves tabor. Ognji so goreli, žene so skrbele za otroke in prinašale pripravljeno hrano in pijačo možem, ki so postali vojaki in so se vadili v vojskovanju. Iztok se je nasmehnil ob pogledu na lepe prizore pred seboj, a pogled mu je mračno zdrsnil prek hribov na daljno obzorje in naprej v nebo. V njegovem srcu je nastajal velik vprašaj.

Blisk je zahrzal in Iztoku se je zdelo, da ga hoče potolažiti.



V premislek

• Preostanek Svarunove družine in vsa skupnost starih Slovenov zaupa v svoje bogove. Še vedno jim opravljajo daritve, čeprav se jim zdi, da so jih v hudih bojih z Bizantinci že zapustili. Svojim bogovom ostanejo zvesti, četudi imajo občutek, da niso vedno na njihovi strani.

Naš Bog nas ne bo nikoli zapustil, če mu bomo ostali zvesti in če se ne bomo predajali drugim "bogovom".



- Svarun moli: "Svarog, usmili se nas! Perun, udari ga! Morana, prizanesi nam ..." On k svojim bogovom ne samo da moli in jih prosi, temveč od njih kar zahteva, kaj morajo storiti in kako morajo ravnati proti sovražniku.

Ali smemo od Boga kaj zahtevati? Verjetno ne, pa čeprav to velikokrat počnemo. Lahko ga le ponižno prosimo in se prepustimo njegovi volji.

- Stari Sloveni se na vsak način hočejo maščevati svojim sovražnikom zaradi smrti svojih bratov, celo molijo k bogovom, da bi jim pri tem pomagali.

Jezus nas uči prav nasprotno. Pravi namreč, da moramo svoje sovražnike ljubiti, zanje moliti in jih spoštovati, prav tako kot naše prijatelje, saj so tudi "sovražniki" ljudje kot vsi drugi.

- "Zakaj se je to zgodilo prav nam?" se vprašuje Ljubinica.

Vprašanje, ki ga tudi mi večkrat ponavljamo. Zakaj se je to zgodilo prav njim, prav meni, prav njemu, ki mi je drag ... Zakaj je Bog to dopustil? Včasih Boga kar ne razumemo. Tudi Jezus se je morda ob vsem, kar je moral pretrpeti, vpraševal: "Zakaj je Oče izbral prav mene?" Vendar, ker je bil predan Očetovi volji, njegovim načrtom, je postal Odrešenik vseh nas. Z vsakim izmed nas ima Bog edinstvene načrte. Pomembno je, da se predamo njegovi volji in poskušamo odkriti njegove načrte.

- Stari Sloveni so živeli skupaj v taboru, povezani med seboj. Bili so kot velika družina.

Tudi mi v oratoriju bomo v teh dneh kot velika skupina dobrih prijateljev, kot velika družina. Bodimo med seboj povezani, pomagajmo si in odpuščajmo drug drugemu. Bog pričakuje in želi, da bi se ljubili med seboj.

Oseba: Egiptovski Jožef

O naši mladosti.

Njegova zgodba ima začetke v otroštvu. Postavi ga v družino, v njej mu Bog namenja posebno mesto. Oče ga ima zelo rad. Jožef sam ima rad svoje brate, rad ima življenje. Kljub vsemu trpljenju, ki mu ga prizadenejo njegovi bratje, jih ima še vedno zelo rad.

Življenje vsakega - tudi življenje vsakega otroka in mladega v oratoriju ima svoje veliko poslanstvo. Kako mi živimo svoja mlada leta, kako se pripravljamo na poslanstvo?

Prilika: Mt 18,19-20

Jezusove besede nas vabijo, da v teh dneh ne bi bili samo skupaj, kar tako, kot kakšna nerazpoznavna skupina. Vabi nas, da bi bili zbrani tudi v Jezusovem imenu, zato bo nekaj časa vselej namenjeno tudi tej razsežnosti našega druženja: biti z Jezusom - da bi bil tudi on med nami.





V skupini

Sloveni so bili popolni.

Svarun se spominja lepih (*mirnih*) časov; sedaj pa njihovo življenje motijo sovražni Bizantinci. Kje so zdaj naši bogovi?

Zakaj izgubi Svarun 9 sinov (*Iztok pa 9 bratov*)? Vsak ima pravico do življenja ...

Moramo iti dalje ... Moramo se maščevati, saj smo darovali bogovom! Vrniti se moramo pod svobodno sonce in zastaviti novo pot rodu Slovenov!

- Bog me je gotovo že "razočaral" (*kot Svaruna - izguba sinov*)?

Kaj pa jaz njega (*prilika o izgubljenem sinu*)? Kdaj (*se poskušam spomniti...*)?

- Primer delavnice (*če hočeno poudariti družino*):

Z vso domišljijo poskušamo pripraviti značilni pogrinjek za Svarunovo družino in se pogovoriti o ozračju, ki vlada v taboru ...

- Pesmica in bans: "Sem jaz - gradim družinico."
- Z zapogibanjem papirja sestaviti misel (*pesmico*) o odgovornosti.



Delavnice

1. DOMAČE UMETNINE

Material

Drevesni listi različnih oblik; barvice ali barva za blago; steklena plošča v velikosti 20 x 20 cm; milnica; kos blaga ali kozarec od kumaric; prozoren lak.

Izdelava

1. Liste v milnici pazljivo operemo in posušimo.
2. Na stekleno ploščo namažemo barvo, nanjo položimo list in ga s koščkom vate pritiskamo na steklo, da se barva razporedi po vsej površini lista; pazimo, da ne zamažemo zgornje strani lista, sicer bomo pri tiskanju imeli težave.
3. List ponesemo na tkanino ali kozarec, ki ga želimo potiskati; s koščkom vate ga po vsej površini pritiskamo na steklo ali tkanino, da se barva dobro vpije.
4. List odstranimo in počakamo, da se barva posuši.
5. Kozarec prelakiramo, tkanino pa doma prelikamo.



2. MOŠNJIČEK (iz usnja ali blaga)

Material

Kos usnja, lepenka, univerzalno lepilo, kemični svinčnik, šestilo, ravnilo, škarje.

Izdelava

Iz usnja izreži krog s premerom 11 cm, iz lepenke pa krog s premerom 9 cm. Krog iz lepenke nalepi na sredino usnjenega kroga (*črtkano na sliki 2*). V rob usnja, ki ni prekrit z lepenko, s škarjami zareži zarezke 1 cm narazen in točno do lepenke, dobiš okroglo dno mošnjička (*sl. 2*). Zobčke zapogni navzgor. Iz usnja izreži pravokotnik 28 x 12 cm (*sl. 3*). Po dva do tri zobčke maži z lepilom in nanje lepi pravokotnik, tako da bo naslonjen na zobčke (*sl. 4*). Stranici pravokotnika zlepi tako, da se prekrijeta in da dobiš obliko kozarca (*sl. 5*). Zgornji rob mošnjička zapogni za 2 cm navzven in napravi s škarjami zarezice 0,5 cm globoko in 2 cm narazen (*sl. 6*). V odprtini vpelji ozek usnjen trakec s pretikanjem (*sl. 7*). Trakec zaveži in mošnjiček pri vrhu nagubaj (*sl. 8*). Uporabljaš ga lahko kot denarnico ali napolnjenega npr. z bonboni podariš komu za rojstni dan.

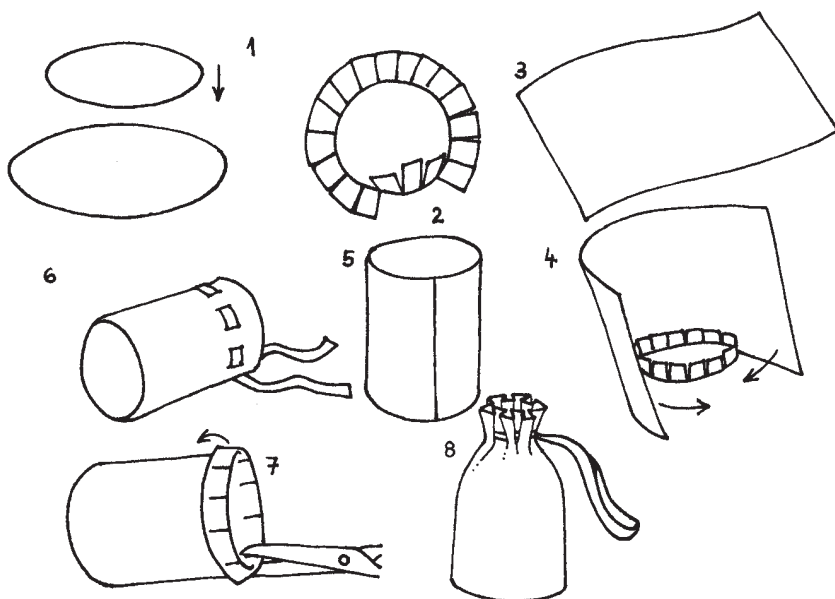

Zgodba v igri

1. Utrdbe

Igra poteka na prostem. Pred začetkom igre mora vsaka skupina postaviti svojo "utrdbo". V sredino svoje utrdbे obesijo svojo zastavo.

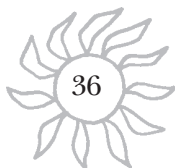

Naloga igralcev je, da odkrijejo nasprotnikovo bazo in iz nje odnesejo zastavo. Baza je lahko zastražena, vendar morajo biti stražarji oddaljeni od zastave najmanj dva metra.

Možnost A

Na začetku vsak igralec pri svojem voditelju dobi ploščico, na kateri je določen znak (*ti so razdeljeni po vrednosti*). Ko je kdo koga ujel, gresta oba k rzsodniku (*teh je več*), ki ima pri sebi vrednostno lestvico in določi, kateri igralec je močnejši, ter šibkejšemu odvzame ploščico. Igralec brez ploščice gre ponovno k svojemu voditelju. Zmaga skupina, ki osvoji nasprotnikovo zastavo ali pa je v določenem času pobrala nasprotniku več ploščic.

Možnost B

Na začetku dobi vsak igralec liste s številko. Pri ulovu zmaga tisti, ki ima višjo številko. Igralci se lahko združujejo tudi v verigo po več skupaj (*ne več kot pet - držati se morajo skupaj!!*). Njihova vrednost je seštevek vseh števil. Vsak ujeti igralec gre v zapor, ki je v nasprotnikovi utrdbi.



Molitev

ZA NAS - ORATORIJANCE

Bog, naš Oče, kliče vsakogar izmed nas, želi nam podariti kaj velikega. Ni lahko vsak dan znova odkriti vse tisto, kar on želi od nas. Kot Iztokovo je preprosto tudi naše življenje. Vendar, kako naj v vsej tej naši razigranosti odkrijemo Božje kraljestvo, Boga samega?

Na začetku tega počitniškega tedna prosimo Gospoda, da bi znali prisluhniti vsemu tistemu, kar Bog od nas pričakuje. Naj nas Gospod spremlja na naši poti, kot bo spremljal mladega Iztoka na njegovi življenjski poti, da bomo znali odkrivati znamenja Božje navzočnosti med nami.

Ob začetku našega skupnega bivanja v oratoriju smo se zbrali ob Jezusu, ki je kakor SONCE v našem življenju. Počitniške dni v oratoriju bomo preživeli prav z njim, z Jezusom. On nam bo pomagal, da med nami ustvarimo prijeten dom, kraj, kjer se bomo počutili doma. Postanimo zato sonce za druge, sonce dobrote, prijaznosti, medsebojne pomoči. Jezusova svetloba bo grela in plemenitila naše skupno bivanje v oratoriju. Po nas pa bo ta luč razsvetljevala tudi naše domače, prijatelje, znance, ves svet.

Na steno pripnemo plakat/sonce (rumen krog), na katerega se bodo naslednje dni pripenjali žarki s posebnimi napisi.

Odpev: Danes je zasijala luč (str. 152)

Medtem prižgemo svečo/svetilko, ki ostane prižgana ves čas molitve.



Božja beseda: Mt 18,19-20 (str. 132)

Odpev: Danes je zasijala luč ...

Zbrani smo v Jezusovem imenu. On je kakor luč, ki nas razsvetljuje, kakor sonce, ki nas greje. Prosimo ga ob začetku našega oratorija ZA NAS - ORATORIJANCE.

Bog je oče vseh ljudi. Bog je oče vsakega izmed nas. Dal nam je življenje in želi, da živimo kakor sestre in bratje med seboj. Sedaj se bomo za vsakega od nas posebej zahvalili in zanj molili.

Lepo je, če smo med molitvijo v krogu. Vsakdo naglas izgovori svoje ime: po razredih, po skupinah ... na vsakih npr. 10 (ali po razredih ali po skupinah) zapojemo Mi se imamo radi ... (ali: prvošolce imamo radi ... ali: "mucke" (ime skupine) imamo radi ... itn.).

Za vse nas sedaj skupaj molimo (pojmo) k našemu skupnemu Očetu: OČENAS (pojmo: eden naprej ... vsi odpevamo, glej str. 154)

Molitev

1.

Gospod, koliko želja je v nas.
Radi bi bili simpatični,
radi bi bili svobodni,
radi bi bili vedno zdravi in lepi,
radi bi bili drugačni kot pa tisti, ki nam niso všeč,
radi bi bili taki kot naši veliki vzorniki,
radi bi bili vedno v koraku z modo ...

2.

Vendar, zakaj so take želje v naših srcih?
Gospod, naš prijatelj,
nauči nas, pokaži nam, kaj je prav,
pomagaj nam, da bomo delali to, kar je res dobro,
vodi naša hrepenenja, da bodo odkrivala to, kar je res lepo.
Gospod, saj veš, da bomo le ob tebi našli pravo veselje.
Ti si nas ustvaril svobodne in vesele.
Pomagaj nam,
da bi znali vedno sprejemati vse tisto,
kar nam ti po svoji dobroti daješ.

Pesem: Himna (str. 158 ali 159)

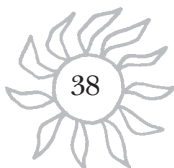

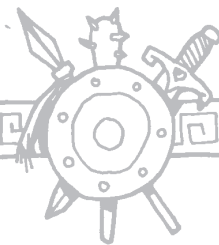

Druga zgodba



MLADOSTNA NEUČAKANOST

Vzgojni cilj

Pomagati mladim k spoznanju,
da je vsak v skupnosti za kaj odgovoren,
torej da ima vsak kakšno odgovorno poslanstvo v skupnosti.





Zažarelo je krasno jutro. Spomladi vstajajo take zore. Svarun se je dvignil z ležišča, ki je bilo pogrnjeno z mehkim krznom. Na njegovem obrazu se je svetilo nekaj jutranjega, kakor bi legla vesela luč prek sivih skal. Radostno je pozdravil dan, veliko upanje se mu je zbudilo v srcu. Spet je govoril z glasom staresine.

Svarun: "Jeseni - pa tako jutro! Vse solzno od same rdeče radosti, kakor bi Devana hodila po pašnikih in mimo brstečega žita. Srečo oznanja tako jutro, ki je določeno daritvi."

Spet so darovali in molili, nato je Svarun izbral tri mladeniče za posebno nalogo.

Svarun: "Pojdite in ogledajte si sovražnikovo utrdbo, ki leži onstran Donave, vrnite se do večera in poročajte, kakšna je njihova moč. Vojaki pa medtem napnite loke in zbrusite sulice."

Iztok (*izzivalno*): "Oče, jaz grem tudi na ogled. Z Bliskom bova ovohala vsak njihov lok."

Svarun: "Za ogleduha si neizkušen, ti ostaneš tu, da se pripravimo."

Iztok (*ugovarja*): "Saj sem izkušen! Kolikokrat sem sledil medvedom in volkovom in jih zalezoval! Zdaj sem dovolj star in lahko oprezam tudi za sovražnikom."

Svarun je naposled popustil in Iztok je osedlal Bliska, ga potrepljal po plečih in se z dvema tovarišema odpravil na nevarno pot.

Ljubinica (*mu ogrne ramena s krznom, plaho*): "Bojim se zate, Iztok, edini brat si ostal. Naj te varujeta Svarog in Perun. (*Blisku*) Blisk, naj ogrnem še tebe, da te sedlo ne bo žulilo. Varuj mi brata in pripelji ga domov."

Še enkrat ga je pobožala po svetli grivi in Blisk je sklonil glavo, kot da bi pokimal.

Mladeniči so odšli prek poljan in gozdov do vznožja hriba, onkraj katerega se je valila Donava, in tam je bila sovražnikova utrdba.

Rado: "Razjahati moramo! Če jahamo po tej planoti, nas utegnejo zapaziti bizantinski ogleduhi. Potem je vse izgubljeno."

Drug vojak (*predlaga*): "Pustimo tukaj konje in se odplazimo na vrh."

Iztok (*z glasom poveljnika, ki ima oblast, Radu*): "Rado, ti čuvaj konje, dokler se ne vrnemo. Če nas še ne bo, ko leže noč, nam jahaj naproti; tuli kot volk, da se snidemo." (*Drugima dvema vojakoma*) "Ti greš na levo in ti na desno, jaz pa po sredi! Vrh griča se snidemo."

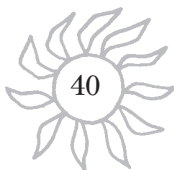

Začeli so se plaziti vsak na svoj konec. Kolikokrat je odjezdil mladi Iztok nad divjega merjasca, kolikokrat se je plazil sam za medvedom, mnogokrat je zapihal ris nad njegovo glavo, ko je ležal opoldne pri čredi ovac, toda še nikoli mu ni utripalo srce tako kakor danes. Prvikrat je v bojni službi!

Na vrhu griča so spet prišli skupaj. Mrak je že legel na zemljo. Vse tiho. Poslušajo. Nekaj ptičev se je splašilo z vej, daleč nekje je zakruncal divji prašič. Uležejo se na zemljo in nastavijo uho na prst.

Vsi (*zašepečejo*): "Topot! Topot! Kopita!"

Iztok (*vstane in pogleda prek skal na drugo stran hriba ter skoraj glasno vzklíkne*): "Donava! Tabor vidim! Tja grem in si od bliže pogledam!"

Vojak (*se ustraši*): "Morana ti prizanesi! Iztok, ne tvegaj! Stribog naj te pokaže sovražniku in besi naj dvignejo volkodlake v šumi, da te izdajo!"

Tovariš, ki je tako govoril, je nehote z roko segel za vrat, kamor mu je mati obesila tri mogočne merjaščeve okle, da bi ga čuvali pred uroki in besi.

Iztok (*se prevali vznak in na licu mu igra nasmešek, poln dvoma*): "Morana, besi, volkodlaki ..., da bi mi škodovali? Vera očetov ... pa vendar ... zakaj se jih ne bojijo Bizantinci? Kateri bog je njihov?"

Zaprl je oči in si na čelo položil sklenjene roke ter molil, naj ga razsvetli Svetovit.

Vsi (*nenadoma planejo kvišku*): "Odkrili so nas! Konjski topot se bliža hribu!"

Blisk je slutil nevarnost, odtrgal se je in zdirjal proti hribu. Rado se je prestrašil in se spustil za njim. To je pomagalo. Vrgli so se na konje in še pravi čas ušli v goščavo.

Kakor bi padli z oblaka, so pridrveli na sredo gradišča.

Iztok: (*je zakričal*): "Sovražnik prihaja, Bizantinci gredo!"



V premislek

• Iztok čuti v sebi tisto moč in zrelost, ki mu govori, da je sposoben za ogleduha. Za sabo ima že marsikako izkušnjo z divjim lovom na merjasca, medveda ... Podobno kot Iztok tudi mi v sebi nosimo željo po pustolovščinah. Na lastni koži hočemo začutiti zadovoljstvo nad svojimi uspehi, o katerih kar naprej sanjamo in vedno znova poskušamo te sanje tudi uresničevati.



• Ravnanje v taboru Slovenov je zelo zanimivo. Odločijo se za napad. S tem dejanjem se izpolni znano načelo: od besed k dejanjem. Pogosto pa se dogaja, da ostanemo samo pri lepih besedah. Toda Gospod želi od nas še nekaj več. Želi, da živimo in delamo tisto, kar z usti govorimo. K temu nas lahko spodbuja tudi svetopisemski navedek: "Vera brez del je mrtva!"

• Ob vznožju hriba nastopi Iztok v vlogi izkušenega zasledovalca, nastopi kot "glavni". Vsakemu določi kakšno nalogo. Tako se dogaja v vsaki skupnosti. Delo si je treba razdeliti. Ne moremo storiti vsega sami, le s skupnimi močmi lahko naredimo velike stvari, lahko dosežemo visoke cilje.

• Iztokovo ravnanje je zelo modro in pogumno. Ne ustraši se sovražnika, ampak vidi priložnost, da tudi on kaj prispeva v dobro Slovenov. Tudi v našem življenju se lahko pogosto zgodi, da nam ne gre vse tako, kot bi si želeli mi sami. Tedaj pa ne smemo obupati, ampak moramo iti pogumno naprej, premagovati težave. Zavedati se moramo, da je Gospod vedno z nami, tudi takrat, ko naletimo na težave. Obljublja nam celo: "Jaz sem z vami vse dni!"

• Na vrhu hriba zagleda Iztok sovražnikov tabor. Takoj se odloči za podroben ogled tabora od blizu. Potem ko ga prijatelji posvariijo, se za trenutek ustavi, sklene roke in prosi svoje bogove za nasvet. To je drža, ki naj bi jo posnemali tudi mi kristjani v svojem vsakdanjem življenju. Vsako stvar je treba dodobra premisliti, preden kaj storimo, še bolj pa je potrebno Gospoda prositi pomoči.

• Današnja zgodba nas vabi tudi k temu: da se znamo vključevati v skupno igro, da znamo prisluhiniti željam svojih prijateljev, da se trudimo deliti svoje stvari tudi tistim, ki imajo mnogo manj od nas.

• Bog nas je ustvaril, da bi si med seboj pomagali, da bi uvideli skrbi drugih. Zavedati se moramo, da če komu ne gre dobro, trpijo z njim vsi; in če kdo uspešno opravi kako nalogo, je to veselje nas vseh.

Oseba: Očak Jakob

O naših družinah.

Jakob velja za enega izmed očakov starozaveznega Božjega ljudstva, za očeta izraelskega ljudstva. Imel je veliko družino, v življenju pa je veliko preстал. Na starost se je celo selil v Egipt, da bi preživel s svojimi otroki. Vsaka družina je nekaj izvirnega. V vsaki družini ima vsak svoje poslanstvo. Otroci v družini opravljajo svoje poslanstvo na prav poseben način, o njem veliko razmišljajo - sami, pa tudi njihovi starši, prijatelji in znanci.

Prilika: 1 Kor 12,12-27

Vsako telo ima veliko udov - in vsak ud ima svoje poslanstvo, opravlja svoje naloge. Tudi vsaka družina je podobna telesu: v družini je več članov in vsak družinski član ima svoje posebno poslanstvo. Za kaj je odgovoren oče, za kaj mama, za kaj starejši in za kaj manjši otroci? Morda so v družini tudi stari starši, strici in tete - kaj je njihova naloga? Predvsem pa naj vsak sam odkrije, kaj je njegova naloga v družini.





V skupini

Novo jutro so začeli z daritvami in molitvijo.

Ogled sovražnika in priprava sulic.

Iztok gre kljub neizkušenosti še z dvema tovarišema na nevarno pot (*izvidnica*).

Tuji vojaki jih odkrijejo; vendar so še pravi čas ušli v goščavo.

- Izpostaviš kako vsakdanjo (*življenjsko*) nalogo v skupini, nato pogovor o tem, kdo si jo upa izpolniti in zakaj ...

- Kakšna je moja poklicanost:

v skupini, v družini, v razredu, do Boga ...

(*Poskusijo o tem narediti drug pri drugem navidezni intervju*)

- Vsem voditeljem, animatorjem in če je mogoče, tudi otrokom damo določene simbole (*piščalke, ključe, kasete, mikrofone ...*), da s tem ponazorimo pomembnost njihovih vlog, ki jih orpavljajo v oratoriju in nasploh v življenju.

- Pri pravilni izbiri na naši poti so nam vveliko pomoč pravi prijatelji, naši junaki, še posebej pa naši starši. Lahko naredimo pogovor s starši ali s kako odraslo osebo, ki nas te dneve spremlja. Tako imajo otroci možnost, da zvejo, kaj vse je pomembno, da se v življenju znamo pravilno odločati.

- Primer delavnice (*če hočemo poudariti željo po pustolovščini*): kaj vse moramo pripraviti, preden se odpravimo na dolgo pot? (*izdelamo kovček in nanj napišemo vse stvari; kaj se zgodi, če kaj manjka - kakšne so posledice!*)



Delavnica

1. LASTOVKA

Material

Papir rdeče, črne in bele barve; lepilo; škarje.

Izdelava

Nareži naslednje trakove:

1 črn trak 20 x 2 cm, na koncih diagonalno prerezan (1); 1 črn trak 8x2 cm (2); 1 bel in 1 črn trak 9 x 2 cm, ki ju na enem koncu zareži s konico (*sl. 3 in 4*); 1 bel trak 5 x 2 cm (5); 1 rdeč trak 1 x 1 cm (6).

Trak 1 navkrižno prilepi v točki C (*trup*); trak 2 zlepi v krog; tudi trak 5 zlepi v krog in ga v eni točki prilepi v krog k traku 2; trak 6 diagonalno prepogni in v pregibu nalepi na zunanjo stran kroga, tako dobiš glavo. Trakova 3 in 4 nalepi na trup z belo stranjo navzven in s črno navznoter. Prilepi še glavo in lastovka je narejena.

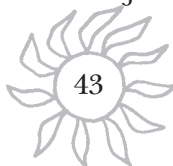

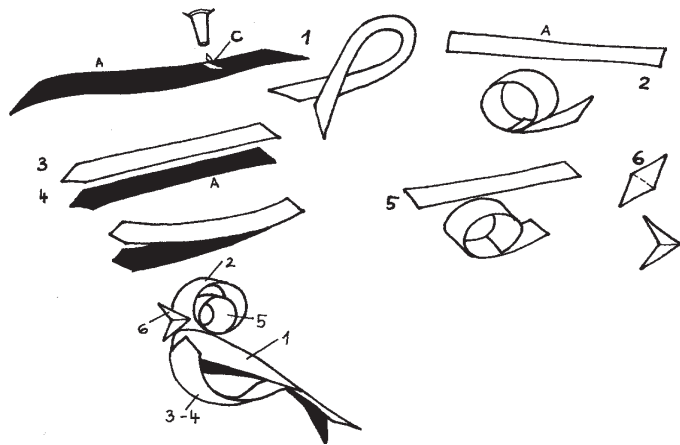

2. VOŠČILNICA

Material

Risalni ali večbarvni kolaž papir, univerzalno lepilo, ravnilo, svinčnik, skarje.

Izdelava

Iz listov papirja napravi tri kvadrate: manjšega s stranicami 8 cm, srednjega s stranicami 10 cm in večjega s stranicami 12 cm (sl. 1). Z vzdolžnimi in prečnimi pregibi (črtkano na sliki 1) napravi iz vseh kvadratnih listov manjše zložene kvadrate (sl. 2). V polne kote (križišča) zloženek napravi s svinčnikom znamenja v razdaljah: pri najmanjšem 1 cm, pri srednjem 2 cm in pri večjem na 3 cm (sl. 2). Od vseh znamenj na zloženkah nariši obliko, kot je zarisana na največji zloženki na sliki 2. Oblike izstriži in liste razpri (sl. 3). Vsak list prepogni navznoter po črtkani črti oz. kvadratni obliki (sl. 3). Kvadrat največjega cvetnega dela v sredini namaži z lepilom in vanj nalepi srednje velik cvetni del, kot kaže sl. 4. V srednji cvetni del nalepi po enakem postopku še najmanjši cvetni del: dobiš cvet. Cvetne liste lahko z ostrim predmetom podrsaš, da bodo obrnjeni navzven ali navznoter (sl. 5).

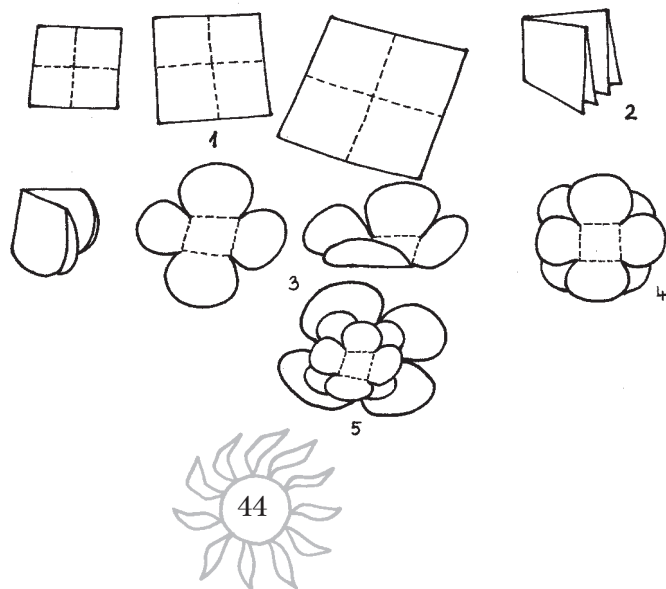



Zgodba v igri

Nogomet

Skupini se postavita ob stransko črto igrišča, vsaka na svojo polovico. Igralci so oštevilčeni. Voditelj pokliče eno številko. Igralca s to številko stečeta proti sredini, kjer je žoga; poskušata jo spraviti v nasprotnikov gol. Sodnik lahko pokliče dodatne številke za okrepitev. Zmaga skupina, ki je zadela več golov. Če gre žoga z igrišča, se točka ne dodeli nobenemu. Po vsakem zadetku se igralci vrnejo na svoja mesta.

Možnost

Po tem sistemu lahko igramo nogomet, tako da menjavamo igralce s klicanjem števil. V tem primeru se igralci po zadetku ne vračajo na klop.

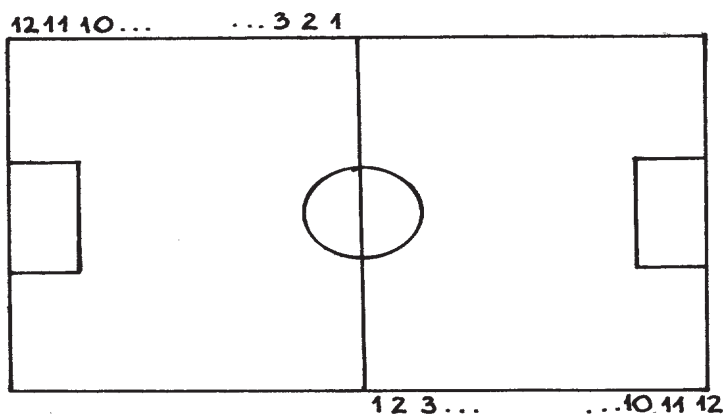

Molitev

ZA DRUŽINO

Jezus, sonce našega življenja in sonce našega oratorija, nas je ponovno zbral, da nas ogreje s svojo besedo in napolni naša srca s toplino svoje ljubezni. Vsakdo izmed nas potrebuje Jezusovo pomoč, kajti vsakdo mora tudi danes izpolniti pomembno vlogo in nalogo. Ni pomembno, ali je kdo velik ali majhen, krepak ali slaboten, predšolček ali že odrasel. S tem, kar je in kar zmore, bo prispeval k lepemu ozračju doma v družini, v oratoriju, povsod.

Odpev: Danes je zasijala luč ...

Medtem prižgemo svečo/svetilko, ki ostane prižgana ves čas molitve.

Božja beseda: 1 Kor 12,12-27 (str. 134)

Odpev: Danes je zasijala luč ...



Nihče ne more reči, da je nepomemben ali nekoristen. V skupnosti si vsi delimo vloge in vsakdo prispeva svoj delež. Tako je tudi v domači družini. Kaj bi bilo, če bi otrok rekel staršem: "Ne potrebujem vas!" in starši otroku: "Ni nama mar zate!?" Bog pa je vsakemu določil svoje mesto in svojo nalogo. V naši molitvi bomo danes mislili predvsem na naše DRUŽINE.

Na plakat/sonce priprnemo prvi žarek, na katerem je napisano: ZA DRUŽINO.

Prošnje (na vsako prošnjo odgovorimo ali zapojemo)

Vzklik: Gospod, hvala ti!
ali: *(pesem)* Hvala ti, ker si z menoj, hvala ti, ker si med nami,
če ljubimo se!
ali: *(pesem)* Naj te vsi slavimo kot ena družina ...

• Gospod, ogrej srce našim mamicam, da jim ne bo nikoli zmanjkalo ljubezni in potrpljenja.

• Jezus, prosimo te za naše očete, da bi vedno spoštovali naše mamice in nam pomagali pri rasti v dobrem.

• Naj bomo z našimi brati in sestrami v družini kakor topli sončni žarki, vedno vljudni in spoštljivi med seboj, do staršev in do starih staršev.

• Dobri Bog, ohrani med nami naše stare starše, da bi s svojo dobroto bogatili naše družine.

Molitev

1.

Gospod, hvala ti, da si mi dal očeta in mater,
hvala ti, da si mi dal vso njuno ljubezen,
hvala ti, da mi iz dneva v dan pomagata pri mojem odločanju.
Kadar sem razočaran in potr, kadar se mojega srca polasti negotovost, kadar me mučijo življenjska vprašanja, takrat vedno stojijo ob meni moji starši, bratje, sestre in prijatelji ..., kakor sta bila ob tebi Marija in Jožef, o Jezus.

2.

Jezus, zelo veliko mi pomeni tvoja pomoč, ki mi jo razodevaš v vseh teh ljudeh poleg mene. Predvsem pa bi se ti rad zahvalil, da si mi dal zapoved ljubezni, in za spoznanje, da ti tudi jaz lahko vračam to ljubezen, le da sprejemam in ljubim vse, ki mi stojijo ob strani in mi pomagajo.

Pesem: Ti domača hiša

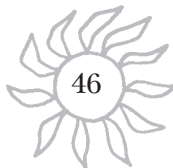

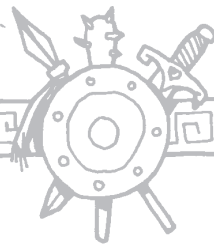

Tretja zgodba



ZAHRBTEN NAPAD

Vzgojni cilj

Kljub vsem mogočim izkušnjam, tudi negativnim,
naj bi si prizadevali spoštovati vsakega človeka.





Bizantinski poveljnik Hilbudij se je odpravil prek Donave po plen. Ni mu bilo všeč to delo. Ropati in pobijati ni krščansko. Od cesarja je bil postavljen v to zapuščeno pokrajino, češ da bo varoval sveto cesarstvo pred barbari, zdaj pa mu cesar pošilja čisto druge naloge.

Hilbudij (*sam pri sebi*): "Cesar in Bizanc potrebujeta hrano za slavja, jaz pa naj plenim in kradem živino. Cesarska vojska ni za to! Pozabili so na Kristusa, živijo slabše kot ti barbari, Sloveni! In jaz moram preganjati in ubijati pogane zaradi veseljačenja na cesarskem dvoru, namesto da bi jih spreobrnili. O Bog, naj raje krivično umrem, kot da bi bil hudodelec."

Oglednik (*pridek četi*): "Nikogar ni, lahko gremo naprej in poiščemo tabor Slovenov, jih napademo ter oropamo."

Nihče namreč ni opazil Iztoka in spremljevalcev, ki so ušli v goščavo.

Hilbudijeva četa je prišla v sotesko, kjer so Sloveni že pripravili zasedo. Spet je Svarun prepustil poveljstvo Iztoku, saj so tako želeli veljaki in starešine. Blisk pa je trmasto ostal v hlevu.

Iztok (*se jezi bolj na vojake kot na Bliska*): "Ta trmasta žival. Še nikoli ni tako divje skakala in me odganjala. Verjetno sem ga preveč gnal. Se bom pa vojskoval s tal, saj imam za sabo celo vojsko. (*Vojakom*) Dobro se skrijte za skale in grmovja! Čakajte pripravljeni, in ko bom jaz prvi sprožil na poveljnika, udarite! Ha, ha, z zvijačo ga bom!"

Bizantince je nenadoma zasul plaz puščic. Najprej je padel Hilbudij in urejena vojska se je zmedla. Akcija je bila bliskovito izpeljana in Sloveni so slavili zmago. Vsi so čestitali Iztoku za odlično vodenje in mu pripisovali modrost od bogov, kot jo ima njegov oče.

Svarun (*Iztoku ponosno*): "Bogovi so ti naklonili srečo. Darujmo jim in se veselimo!"

Iztok (*skoraj žalostno in jezno*): "Sloveni smo zmagali, res. A pravzaprav je zmagala naša zahrbtnost. Saj se nismo bojevali."

Prvikrat se je pomeril v boju in spoznal je resnico, da človek, čeprav je sovražnik, še ni isto kot žival. Odšel je vsotesko in pokopal Hilbudija.

Ljubinica in Rado sta pripeljala Bliska, toda ta se je še vedno postavljal na zadnje noge pred Iztokom.

Iztok (*se približa Blisku in govori bolj njemu kot drugim*): "Bil je močan vojak, pripravljen za boj, jaz pa sem ga ubil z zvijačo. Tudi jaz hočem postati tak, da si bom upal stopiti pred človeka in mu biti enakovreden. Tudi Sloveni se moramo naučiti takega vojskovanja!"

Ljubinica: "Iztok, na napakah se učimo. To je bila dobra izkušnja zate. Pridi, gremo v gradišče."



Rado (*navdušeno*): "Prihodnjič bomo mi najmočnejši!"

Vsi so jedli, popivali ter se veselili, molčeči in zamišljeni Iztok pa se je zavedal, da divja, krepka sila še ni vse. Kmalu bo moral zagospodariti namesto očeta, da učaka čez leta morda čast staroste, da bo vodil vojake. Težka glava mu je zdrknila z roke na ležišče, temne misli so hrepenele in blodile po prihodnosti. Svarun pa je opazil zamišljenega Iztoka in ga hotel potolažiti.

Svarun (*toložljivo*): "Sin, pomni, da moramo biti Slovenci složni. Ne bomo srečni, če ne bomo složni. Naše svobodno sonce so prekrili tako gosti oblaki, da jih nobena luč ne predere."

Iztok: "Oče, Slovenci se moramo spreobrniti! Oče, jaz jih bom poboljšal, ko bom starešina. In vojskovanja se moramo naučiti, vojskovanja do sovražnikov, če ne, bomo tepeni!"

Svarun (*preroško*): "Iztok, jaz bom kmalu legel, dih Morane ni več daleč. Legel bom, ali brez upanja. Da bi le legel k očetom svoboden!"

Iztok (*se vzravna*): "Oče upanje moramo imeti, vsi ga moramo imeti!..."

In v glavi se mu je rodil drzen načrt. Splazil se je v hlev in potrepil Bliska po glavi. Ta mu je gledal globoko v oči, kot da bi videl, kaj vse bo moral pretrpeti, preden bo spet vesel.



V premislek

- Zvijazni napad na sovražnika nam kaže, kako zelo si je Iztok želel zmage in slave. Prav kmalu pa so se mu odprle oči in spoznal je, da se čistost vesti ne meri po zunanjem uspehu. Da mu ubiti sovražnik ni prinesel zadovoljstva v srcu. Tudi mi smo večkrat "zasvojeni" z zunanjimi uspehi. Želimo si, da bi nas drugi videli, kako smo delavni, pošteni, pridni, pobožni; da smo super športniki ali odlični učenci ali pa glavni v razredu. Pozabljamo pa, da je veliko več vredno tisto, kar opravimo s srcem, z ljubeznijo, ne pa častihlepno, in da se postavljamo pred drugimi.

- Zaradi tega postane Iztok otožen. Svoje dejanje začne bolj razumsko presoјati. Spozna, da so se do sovražnikov obnašali kot do živali. Pride do spoznanja, da je vsak človek vreden spoštovanja in ljubezni. Vprašamo se lahko, kako je z našo ljubeznijo do soljudi, do drugače mislečih, do prizadetih, do revnih ... Naj veljajo tudi nam Jezusove besede: Ljubite svoje sovražnike. Blagoslavljajte tiste, ki vas preganjajo.

- Ob premišljevanju dogodkov spozna Iztok edino rešitev v tem, da spremenijo svoj način življenja. V Iztoku se zrcali naša podoba.



Večkrat začutimo v sebi potrebo po spreobrnjenju, po poboljšanju. Dogaja pa se, da na tej poti padamo, nikakor pa ne smemo obupati. Imeti moramo upanje in pogum za nenehno spreobračanje.

Oseba: Kajn

O ljubezni do bližnjega.

Vsak človek lahko v življenju doživi takšno ali drugačno krivico. Težko razume, zakaj ga doletijo preizkušnje in trpljenje. Pri tem mnogokrat krivi druge in jih napravlja za svoje sovražnike. Mnogokrat je v nas navzoč starozavezni Kajn. Jezus nas uči drugače.

Prilika: Mt 5,43-48

Da, Jezus nas uči, da moramo ljubiti celo svoje sovražnike. Ne, to sploh ni lahko. Tistih, ki so daleč od nas, niti ne moremo prav ljubiti niti prav sovražiti - ker so predaleč. Ta naša ljubezen do sovražnikov se začena in razodeva v našem vsakdanjem življenju, v odnosu do domačih, prijateljev, antipatičnih sošolcev, učitelja, ki nam je po krivici dal slabo oceno, do koga, ki te je nalašč spotaknil, nekaj ukradel, speljal prijatelja ipd.



V skupini

Bizantinski poveljnik Hilbudij noče ropati in pobijati. (*Bizantinci so pozabili na Kristusa in živijo slabše kot barbari Sloveni*); raje bi spreobračal.

Bizantinski vojaki so prišli v sotesko (*niso opazili Iztoka ...*); tam so jih iz zasede zahrbtno (!) napadli Sloveni in zmagali (*pod Iztokovim vodstvom*).

Iztok je pokopal Hilbudija (*čeprav je bil le-ta sovražnik, je še vedno človek*).

Iztok hoče postati tak, da si bo upal stopiti pred človeka in mu biti enakovreden.

Iztok:

Sloveni se moramo spreobrniti
moramo se naučiti vojskovanja
moramo imeti upanje

• Kaj je tisto, kar hočem jaz npr. v družini prikriti?
ali pa: s čim (*nezaslužnim*) se hvalim pred prijatelji? (*narišem velika usta in oblache, ki govorijo razne stvari*)

• Igra s kartami: veliko se da goljufati ... (*kako se pri tem počutim? Je to že normalno?*).

• Poiskati slike (*v časopisih*) različnih ljudi (*debeli, veliki ...*); jih spoštujemo kot ljudi (*oceniti z ocenami...*).

• Najdem na sebi kaj, kar bi moral spremeniti (*spreobrniti*)?! Vsak si odgovori sam in v prihodnjem dnevu poskuša to v praksi spremeniti!

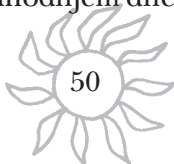

• Po kaki uvodni pesmi pripravimo nekaj simbolov, ki so potrebni pri vojskovanju, pri raznih tekmah, dirkah ... Na kratko razložimo pomen vseh teh simbolov: kaj je tisto, kar nam pomaga, da pridemo le do dobrih rezultatov in nima nič skupnega pri iskanju novih prijateljev, novih spoznanj in čemur se moramo odpovedovati, ko gradimo prijateljstva.



Delavnica

1. KOŠARICA

Material

Stari časopisi; tekoče belo lepilo (*mizarsko*); karton.

Izdelava

1. Vsak časopisni list prepogni, da dobiš 5-6 cm široke trakove; pripravi 20 takšnih trakov (*sl. 2a*).

2. Deset trakov zlepi v obroče (*2b*); obroče in trakove premaži z lepilom, da bodo trdnejši; počakaj, da se lepilo posuši.

3. Iz kartona izreži 2 kroga z enakim premerom, kot ga imajo obroči; med kroga prilepi trakove, ki jih mora biti parno število.

4. Prepleti trakove z obroči; prepletati moraš tako, da gre en trak pred obročem in drugi za njim.

5. Ko prideš do zaželene višine, zapogni konce trakov in jih prepleti na zadnji obroč.

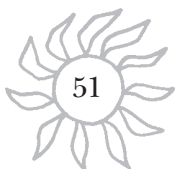
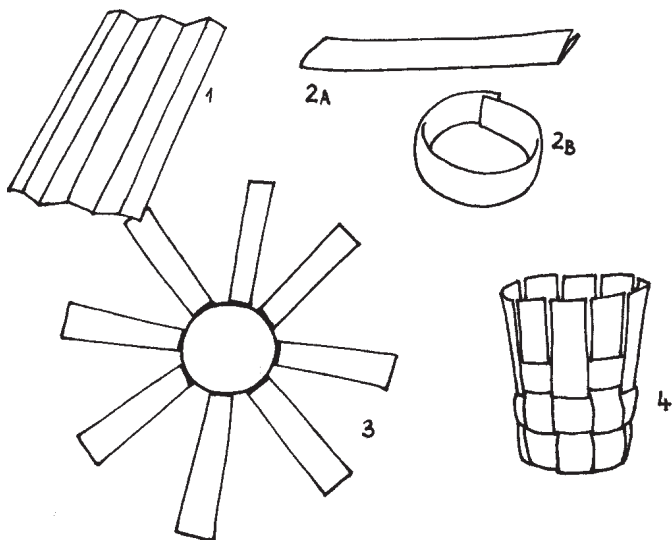

2. POBARVAN PRT

Material

Papirnat prt; tempera barvice.

Izdelava

Papirnat prt določene velikosti zmocimo v vodi, ga ozmemo in nanašamo nanj barve, kar pač hočemo dobiti: od svetlih do temnih, od živih do manj živih (*npr. da dobimo podlago za pokrajino*); nato lahko narišemo še veje in imamo pokrajino. Prt posušimo in nato natakneмо še na tulec iz papirja ter obesimo.

(S to tematiko se lahko uprizori iskrenost, greh, upanje ...)



Zgodba v igri

Zasledovanje

Na dani znak starta igralec skupine A. Takoj za njim pa vsi igralci skupine B, ki ga poskušajo ujeti. Naloga igralca A je, da vzame zastavo in jo prenese v svoj tabor. Če je pri tem ujet, ostane na mestu ulova. Po ulovu se vsi drugi igralci (*lovci*) vrnejo na izhodiščni položaj in zamenjamo vloge (*napada igralec B, zasledujejo ga igralci skupine A*). Igra se nadaljuje izmenično. Samo igralec, ki starta, lahko reši svoje ujete predhodnike z dotikom. Tisti, ki je prvi vzel zastavo, jo mora tudi prnesti v tabor. Skupina, ki ji to prej uspe, zмага.

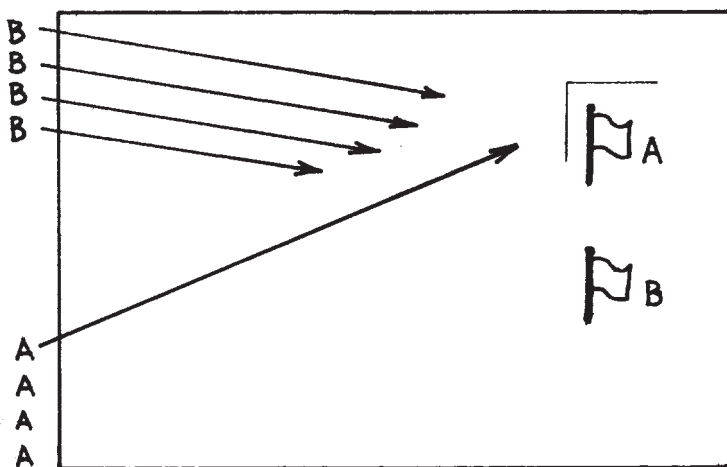



ZA ODRINJENE

Jezus nam na zelo jasen način razlaga pomen prave ljubezni. Bog je dober. On ima rad vsakega človeka, ne glede na to, ali se trudi, da bi bil dober ali ne. Svojemu soncu daje, da vzhaja nad hudobnimi in dobrimi. Jezusova ljubezen je za vse. Če imamo torej radi le tiste, ki imajo radi nas, kako s tem odgovorimo na Jezusovo povabilo, ko nas vabi, da bi ljubili vse. Namreč, Jezus, ki nas je imel tako rad, da je za nas celo umrl, ne želi od nas veliko lepih besed, ki so sicer tudi potrebne, ampak predvsem, da svojo ljubezen pokažemo v dejanjih samih.

Odpev: Danes je zasijala luč ...

Medtem prižgemo svečo/svetilko, ki ostane prižgana ves čas molitve.

Božja beseda: Mt 5,43-48 (str. 136)

Odpev: Danes je zasijala luč ...

Če hočemo biti žarki Božje ljubezni, moramo spoštovati vsakega človeka, tudi tistega, ki je drugačen od nas, tistega, ki je v stiski, ali se na znajde ... Molimo danes za begunce, priseljence, rome, za vse, ki jih tolikokrat zapostavljamo in odrivamo na rob. Sklenimo krog in sprejmimo medse (*predvsem v naše srce*) tudi tiste osebe, ki jih nihče ne mara. Tudi oni so otroci nebeškega Očeta in svet bo lep tedaj, ko se bomo vsi spoštovali med seboj.

Na plakat/sonce pripnemo žarek, na katerem je napisano: ZA ODRINJENE.

Odpev: Kjer obup loteva se, aleluja, naj prinašam upanje, aleluja
(*Pesem: O moj Bog*).

Prošnje (dva izmenjaje)

Gospod, danes, ko se ti zahvaljujem za vse prijatelje,

- te prosim, čuvaj jih v varnem zavetju svojih dlani, mene pa vsak dan vzemi v svojo šolo in me uči pravega prijateljstva.

Odpev: Kjer obup loteva se ...

Dobro veš, da je danes v svetu denarja, materialnih dobrin in sebičnosti prav malo prostora za prijateljstvo,

- zato te prosim, daj mi dan za dnem počasi doumeti, da se le s prijateljstvom in ljubeznijo premagujejo vsi dvomi in težave.

Odpev: Kjer obup loteva se ...

Dejal sem si, pazil bom na svoja pota, na svoja dejanja, da ne bom z jezikom razjezil svojih prijateljev,

- pa pogledj, Gospod, kako malo je potrebno, da znam o drugih govoriti le slabo.

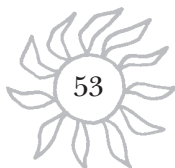

Odpev: Kjer obup loteva se ...

Gospod, nauči me, da je moje življenje le v tebi,

- da lahko marsikaj storim le zato, ker me ti ljubiš.

Odpev: Kjer obup loteva se ...

Gospod, skupaj s prijatelji preživljam te počitniške dni,

- pomagaj mi vsak dan znova odkrivati njihove dobre lastnosti in z njimi graditi prijateljstvo.

Odpev: Kjer obup loteva se ...

Pesem: Svet mora biti lepši



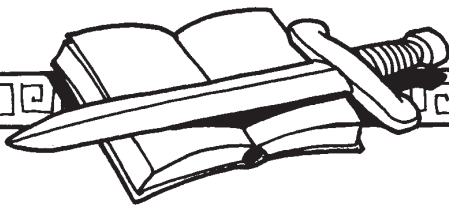

II. DEL
V ŽIVLJENJE



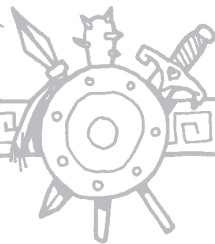

Četrta zgodba



POTUJOČA PEVCA

Vzgojni cilj

Prizadevati si za pristno prijateljstvo
in za življenje v veselju.





Sloveni so se veselili še naslednji dan. Med vojake je prišel tudi Radovan, Iztokov stric, ki je bil popotnik in godec in je rad potoval po svetu.

Vojaki (*dobrevolje prigovarjajo Radovanu*): "Daj, zaigraj še kakšno veselo!"

Radovan: "Riba na suhem ne more plavati."

Vojaki so se takoj zapodili in vsak mu je ponujal piti. Nekdo se je spotaknil ob plunko in strune so počile. Radovan se je razjezil in odvihral za grmovje popravljat plunko. V Iztoku se je medtem do konca izoblikoval sklep. Približal se je Radovanu, ki ga je le pogledal izpod čela in naprej popravljaj plunko.

Iztok (*šaljivo*): "Radovan, pa tako sam? Godec - pa za grmom čepiš!" (*Mu ne odgovori, zato dreza dalje*): "Striček, ne bodi hud. Rad bi te nekaj vprašal: greš kaj v Bizanc?"

Radovan: "Da, v Bizanc! Pri teh divjakih mi ni več biti. Sicer pa se mi že toži po pustolovščinah."

Iztok (*navdušeno*): "Ali me vzameš s seboj?"

Radovan (*serazhudi*): "Očitno so ti Bizantinci in zmaga stopili v glavo! Ne govori neumnosti! Ostani doma in ne ubijaj s takimi idejami svojega sivega očeta! Pomisli, sedaj si edini sin!"

Iztok: "Prav zato hočem v Bizanc!"

Radovan (*spusti plunko na tla*): "Zatožim te očetu, da odreže šibo in te spokori!"

Iztok: "Striček, bodi usmiljen, vzemi me s seboj. Znam peti, lepo peti!"

Radovan: "Norec je kakor voda. Samo naprej, nikoli nazaj! Razodeni, kaka sla te vleče na to pot."

Iztok: "Rad bi se naučil po bizantinsko vojskovati! Hočem biti boljši kot oni!"

Radovan (*razume*): "Ne rečem, lepa je tvoja misel. Lahko bi bil dober vojak. Ali vedi, če te odkrijejo, je po tebi. Tega ne sme nihče zvedeti. Pripravi se na pot, sedaj bova le dva potujoča pevca brez imen!"

Še isto noč je Iztok osedlal Bliska in odpravili so se na pot. Radovan in Iztok sta spoznavala nove kraje, zabavala s pesmijo vojaške tolpe in uboge kmete, se učila novih modrosti in čudes. Blisk je užival pozornost zaradi svoje lepote in moči, predvsem pa zaradi bistrosti. Štirinajst dni sta se klatila po prašnih cestah. Ušla sta zimi na severu in južne sape so vele proti njima kot dih pomladi. Prišla sta tudi v hunski tabor, kjer je dremal Tunjuš, ropar in morilec vsega, kar mu je prišlo pod roke. Udarila sta na plunko in zapela vojakom.

Tunjuš (*se skobaca iz šotora*): "Pes, kaj lajaš in motiš sina Atilovega, ko spi?"

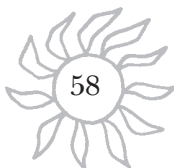

Radovan (*zvito, brez strahu*): "Kadar je dremal po dobri jedi veliki glavar Atila, so mu godli godci. Zato tudi ti počivaj ob zvokih strune."

Tunjuš (*se umiri*): "No, vidim, da vaju ni nič skupaj, kaj prida nevarna že nista. Kar igrajta, jaz moram narediti načrt za jutrišnji roparski dan. To bo dober plen. Neki trgovec Epafrodit je zelo bogat, ne bo škode, če ga olajšam za kakšno merico. Konja imata dobrega, zato si ga bom sposodil, da se bo vsaj malo razmigel. Naši konji so že utrujeni in se bodo spočili."

Iztok in Radovan sta spoznala, da se jima tukaj ne bo dobro godilo, zato sta se ponoči izmuznila mimo straž in odvihrala naprej. Radovan je namreč poznal Epafrodita, bila sta si stara prijatelja in ga je hotel posvariti.

Celo noč sta potovala in zjutraj sta srečala kolono trgovcev z Epafroditom na čelu.

Radovan: "Pozdravljen, moj gospod. Spet se srečava, toda tokrat ti ne bom pel. Rečem ti, bolje bo, da obrneš voz nazaj proti Bizancu, saj te čaka na poti Tunjuš, grdi ropar in barbar!"

Epafrodit (*se čudi*): "Kako si se spremenil! Ali nisi več pevec in si prestopil k vojakom?" (*Zmaje z glavo in ne verjame.*) "In kdo je ta hrabri mladenič?"

Radovan (*resno*): "To je moj sin Iztok, moj sopotnik. Poslušaj, Epafrodit, res ne laževa."

Tedaj pa se je Blisk vzdignil na zadnje noge in močno zarezgetal, tako da so se drugi konji splasili in se obrnili z vozovi vred v dir proti Bizancu. Medtem ko so hoteli ustaviti konje, je pridirjal Epafroditov ogleduh in potrdil Radovanove besede. Res so videli na obzorju bližajočo se tolpo. Še v večjem diru so se spustili v beg.



V premislek

- Ko je človek majhen, pa nekoliko večji, ko postane velik in ko ostari, vselej je na poti. Pot življenja ga vodi od rojstva do smrti.

- Vsak popotnik (*izletnik, hribolazec, turist, trgovski potnik ...*) ima ponavadi s seboj spremljevalca, ki mu krajša čas na poti ali pa mu pomaga premagovati ovire in težave. Ko bo šel lovec na lov, bo s seboj vzel lovskega psa, ki ga bo varoval in mu pomagal pri lovu plena. Hribolazec bo s seboj vzel vrvi in cepin, saj ve, da bo z njima lažje premagoval kamnite previse in ledene strmine. Kekec, kot veder fantič, bo s seboj vzel piščalko in dobro voljo. In ko boš šel na pot ti, kaj boš vzel s seboj ...?

- Vsi mi, ki se udeležujemo oratorija, smo mladi, začnemo svojo



življenjsko pot. Prehoditi jo moramo s svojimi nogami in z orientacijo svoje glave. Dobro se zavedamo, da imamo ob sebi tudi svetovalce - starše, prijatelje ..., toda pot je prav naša in le mi jo bomo morali prehoditi in samo mi jo bomo tudi najboljše prehodili. Pomembno je, kako jo bomo zastavili.

- Veselje, igra in petje so lahko naši spremljevalci, ki nas ne bodo izčrpali s svojo težo, ogromno pa nam lahko pomagajo pri premagovanju ovir na poti, lahko nam pomagajo pridobivati nove prijatelje in znance, lahko nam pomagajo, da bo naše življenje bolj sončno, da bo v njem več lepih kot pa slabih oz. žalostnih trenutkov.

- Zgodba, ki smo jo danes slišali, nam lepo prikaže, kako so lahko glasba, petje in dobra volja naši spremljevalci. Kljub temu da se v taborih mnogi sovražijo in grozijo drug drugemu, jih pesem in veselo razpoloženje dveh pevcev pomiri ter navdahne z dobro voljo.

- Pesem je tista, ki človeka bogati, in prav tak človek, ki je zaradi pesmi postal bogatejši, postaja tudi bolj pogumen, bolj vesel, v njem nivoj strahu, za mnoge postane še bolj zanimiv, prikupen in vedno več prijateljev bo imel okoli sebe (*lahko dodamo še kak pregovor o pesmi in veselju*). Pa ne le to. Vsi, ki se bodo družili s takim človekom, bodo postajali boljši, bogatejši in pogumnejši. Ne bodo se več bali poti, ki je pred njimi, niti ljudi, ki bi morda stopili na njihovo pot s slabimi nameni.

- Tudi mi torej pojdemo na pot s pesmijo na ustih, s piščalko ali kitaro v rokah in z veseljem v srcu. Spremljali nas bodo prijatelji, ki bodo ob našem veselju tudi sami postali veseli.

Oseba: David in Jonatan

O veselju in prijateljstvu.

Davidu poznamo kot starozaveznega pevca, igralca na harfo, pisatelja večine psalmov. Razveseljeval je kralja Savla na njegovem dvoru, prepeval in plesal pred Gospodom. Poznamo pa tudi veliko prijateljstvo, ki je družilo Davida in Jonatana. Nevarnost (*kralj Savel mu je grozil s smrtjo*) je njuno prijateljstvo še poglobila.

Prilika: Jn 15,9-15

Prijateljstvo je velika vrednota. Kdor je našel (*pravega*) prijatelja, je našel zaklad. In če doživimo pravo prijateljstvo, je to za nas tudi razlog velikega veselja. Jezus je naš največji prijatelj. Saj je dal življenje za nas.



V skupini

Iztok svojega strica, potujočega pevca Radovana, nagovarja, naj ga vzame s seboj v Bizanc (*po potrebi lepo poje ...*); hoče se naučiti po bizantinsko igrati.

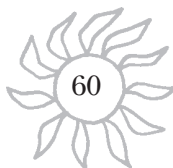

Res se odpravita na pot kot dva potujoča pevca brez imen (*Iztoka ne smejo odkriti, sicer je po njem ...*).

S pesmijo zabavata vojaške tolpe, kmete ...

Prišla sta v hunski tabor; Tunjuš se sprva razburi, nato ob glasbi dela načrt za roparski napad na trgovca Epafrodita; hoče si sposoditi konja Bliska.

Iztok in Radovan ponoči uideta; posvarita Epafrodita (*sprva ne verjame, nato pa mu tudi ogleduhi povejo, da se bliža tolpa!*).

Obrne se nazaj proti Bizancu.

• Kakšni so moji cilji v določenem času (*npr. v teh počitnicah*)? Kako jih bom dosegel (*načrt*)?

• Sem človek načrtov ali pa vse delam le nekako približno?

Primerjava: ko pečem potico, niso potrebne le sestavine, ampak tudi način, kako jih bom zmešal ... (*navediti poskus s kakim preprostim receptom!*).

• Lahko v svojih načrtih odkrijem drobne korake proti cilju ali pa vedno delam velike korake, ki ne dopuščajo popravljanja napak?

• Dovolim, da mi pri uresničevanju mojih načrtov pomagajo prijatelji ... ali pa sem sam sebi zadosten?

• V skupini se lahko otroci razvrstijo v pare in predstavijo eden drugemu svoj načrt; nato se vprašajo, kako bi lahko eden drugemu pomagali pri izvajanju načrta!



Delavnica

1. VESELJAK

Material

Žica; kos stiropora ali debelejšega kartona;
ping pong žogica;

šeleshamer različnih barv; škarje; flomastri;
lepilo.

Izdelava

1. Glava: na žogico nariši oči in usta; prilepi lase iz volne; iz barvnega papirja izreži krog, ga prereži v polmeru, napravi stožec in prilepi na lase kot klobuček.

2. Trup: žico okoli okroglega predmeta (*ozka steklenica, debel flomaster...*) zvij v spiralo; en konec spirale nabodi na spodnjo stran glave.

3. Noge: iz stiropora ali kartona izreži podplate. Spodnji konec spirale nalepi na podplate.

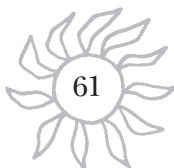
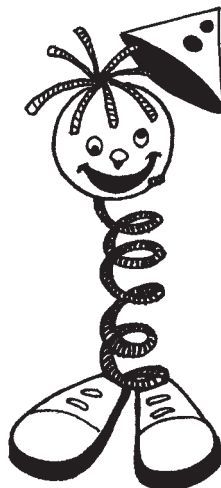

2. GLINENA OGRLICA

Material

Glina, tempera barve, nitrolak ali lak za nohte, vrvica, nož, pletilke ali tanki čopiči, posoda, kamen ali pesek.

Izdelava

Iz gline zvaljaj dolg svaljek. Nareži ga na več približno 2-3 cm dolgih enakih delov in jih dokončno gladko izoblikuj v želeno obliko (*lahko tudi v kroglice*). Skozi vse dele izvrtaj s pletilko luknjice (*sl. 1*). Izoblikovane in preluknjane kroglice pusti 1-2 dni, da se posušijo. Posušene kroglice poljubno poslikaj in po dveh urah premaži z brezbarvnim nitrolakom ali lakom za nohte. Kroglice lahko poslikavaš in sušiš na konicah držal tanjših čopičev, ki jih vstaviš v stabilno posodo; to lahko obtežiš s kamnom ali peskom (*sl. 2*). Na vrvico nanizaj dele v skladno barvno celoto in konice vrvice zveži (*sl. 3*) v ogrlico ali pa tudi zapestnico.

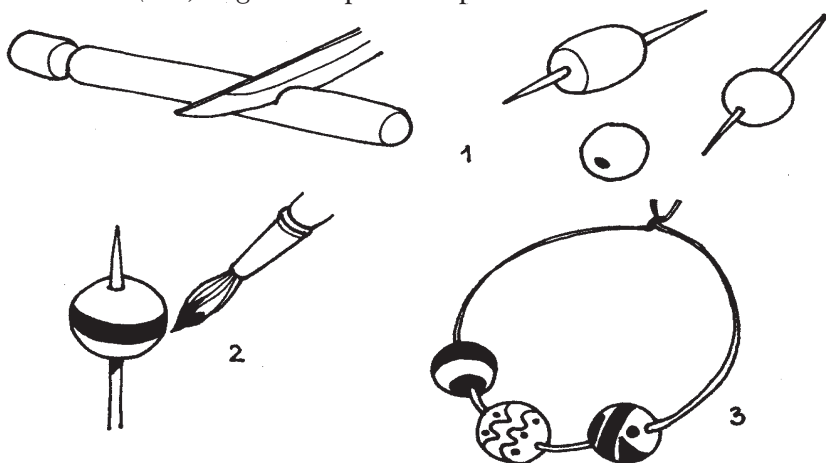

3. LUTKA

Material

Tanka palčka, dolga okoli 20 cm, kosmič vate, odvržena najlonska nogavica (*žabice*) ali mehka krpa, debel sukanec ali tanka vrstica, univerzalno lepilo, jogurtov lonček, škarje, flomastre.

Izdelava

Približno dvakrat daljšo palčico, kot je višina jogurtovega lončka (20 cm), na enem koncu močno namažemo z lepilom. Okoli lepila ovijemo kosmiče vate v za oreh debelo okroglo glavico (*sl. 1*). Čez glavico iz vate nadenemo košček najlonske nogavice ali mehko krpico (*sl. 2*). Na vratnem delu glavico trdno obvežemo z debelejšim sukancem ali tanjšim trakcem (*sl. 3*). Na glavico narišemo obraz (*ga izvezemo ali naredimo kako drugače*) in izdelamo tudi lase iz volne ali krzna. Dobimo lutko; lahko ji napravimo še roke, noge in oblekico po svoji iznajdljivosti. S konico škarij napravimo v dno jogurtovega lončka majhno odprtino (*luknjico*). Vanjo vstavimo izoblikovano lutko, tako



da vpeljemo palčko skoz odprtino v dnu lončka (sl. 4). Palčko spodaj povlečemo ven, tako se bo lutka povsem skrila v lonček (sl. 5). Palčko pritisnemo nazaj, pa bo lutka spet zunaj. Na palčki določimo točko, da bo meja, do katere se bo smela lutka vzpenjati najvišje iz lončka navzgor (*križec na sliki 5*). Palčko ob križcu namažemo z lepilom in jo tudi ovijemo s kosmičem vate, tako da od tu dalje ne bo uhajala skoz luknjico. Čez vato morda ovijemo še okrasni trakec. Tudi lonček lahko od zunaj na kak način okrasimo oz. pobarvamo. S tako izdelano skrivajočo se lutko lahko prav živahno zabavamo majhne otroke.

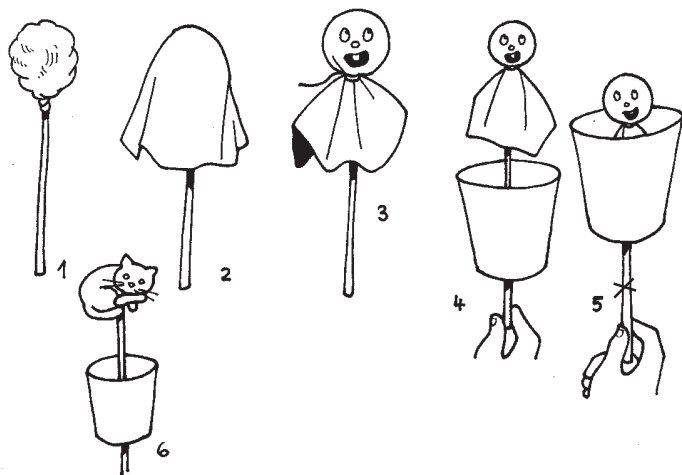

Možnost: Vsak v skupini si lahko izdelata kako lutko oz. osebo iz dogovorjene zgodbe oz. pravljice, da bomo uprizorili pravo igrco. Otroci se posedejo po tleh, iz lončkov pa se dvigajo in skrivajo osebe, ki se pogovarjajo (*seveda z glasovi otrok pod mizo*). Če pa želimo na hitro uprizoriti kako igrco, lahko na vrh palice preprosto nalepimo figurice - osebe ali živali, izrezane iz tršega papirja (sl. 6). Seveda, figurice ne smejo biti večje od jogurtovega lončka!



Zgodba v igri

Trgovanje z Bizancem

Pripravi: listke z imenom blaga; "Prispel"; "Ujet".

Označi polja.

Igralce razdelimo v dve skupini; eni so trgovci, drugi roparji, ki bodo skušali oropati trgovce. Igralno polje naj bo dovolj veliko (*gl. sl. 1*). Oblikujemo tri tabore: 1 roparji, 2 trgovci, 3 pa je mesto Bizanc, kamor morajo trgovci prinesiti svoje blago (*listki, na katerih je napisano blago: mleko, kruh, med, pogača, olje, sol, vino ...*).

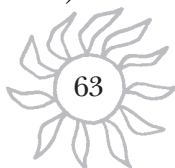

Vsak trgovec dobi samo en vrednostni listek. Roparji pa imajo listke, na katerih piše "ujet". V "Bizancu" pa je animator, ki ima listke "prispel". Igra se začne na določen znak in šele tedaj smejo igralci zapustiti svoje tabore. Trgovci morajo, ne da bi se jih dotaknili roparji, prispeti v Bizanc, kjer se lahko gibljejo svobodno. V Bizancu oddajo svoje "blago" in kot potrdilo dobijo listek "prispel".

Če se ropar dotakne trgovca, ko nosi blago, si izmenjata listke in odhitita vsak v svoj tabor po nov listek. Če pa ima trgovec pri sebi listek "prispel", si listkov ne izmenjata. Noben igralec se ne more vrniti v tabor brez listka, pri sebi pa ima vedno lahko le enega. V osenčenem polju (*pred Bizancem*) so lahko le trije roparji (*lahko tudi več, če je igralcev veliko*).

Igro igramo vsaj dvakrat in pri tem zamenjamo vloge, da se izkaže, katera skupina je boljša v vlogi trgovcev. Zmaga tista skupina trgovcev, ki je v določenem času prinesla več blaga.

V igralnem polju mora biti za dober potek igre dovolj animatorjev.

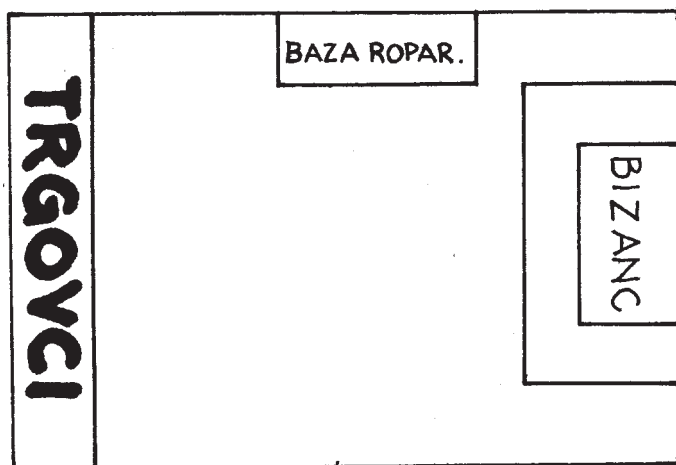

Molitev

ZA TRPEČE IN PREIZKUŠANE

V življenju imajo prednost vsi tisti, ki se znajo hitro in pravilno odločati. Koliko ljudi okoli nas je zelo srečnih prav zaradi tega daru. "Imeti jasen cilj vsak dan posebej!", to bi moral biti nekak naš **moto**, ki bi nas usmerjal iz dneva v dan. Če kaj zares hočemo, tisto tudi zmoremo. Na ta način nam tudi nobena pot ne more biti preozka.

Zares srečni smo tedaj, ko vemo, da nas ima kdo rad. Jezus nam danes zagotavlja: "Kakor je Oče ljubil mene, sem tudi jaz ljubil vas ... To sem vam povedal, da bo moje veselje v vas!"



Odpev: Danes je zasijala luč ...

Medtem prižgemo svečo/svetilko, ki ostane prižgana ves čas molitve.

Božja beseda: Jn 15,9-15 (str. 138)

Odpev: Danes je zasijala luč ...

Jezus ljubi mene in tebe. Pa ne samo nas. Vsakega človeka ima rad: tudi tistega, ki morda tega ne zna odkriti ali pa čuti, da je od Boga pozabljen in kaznovan zaradi teže trpljenja, ki ga mora nositi. V naši molitvi se danes spomnimo vseh trpečih, prizadetih, bolnih, invalidov in drugih preizkušanih.

Na plakat/sonce pripravimo žarek, na katerem je napisano: ZA TRPEČE IN PREIZKUŠANE.

Molitev (dva izmenjaje, med besedili odpev)

Odpev: Kjer ljudje so žalostni, aleluja, naj jim nosim radosti, aleluja
(iz pesmi: O moj Bog).

1.

Gospod, kar ne morem se ti načuditi.

Me imaš zares rad?

Tako vesel sem tega.

Čutim, kako me spremljaš,

skrbiš zame po mojih starših,

učiš me po dobrih ljudeh,

obdajaš me s prijatelji.

2.

Tako kot mene, pa pravijo, imaš rad vsakega človeka.

Težko si predstavljam,

kako naj kdo na invalidskem vozičku verjame v tvojo ljubezen;

ali tisti, ki so brez doma,

in tisti, ki nimajo nikogar.

Odpev: Kjer ljudje so žalostni ...

1.

In vendar tvoja ljubezen nikogar ne izključuje.

Kako naj torej tudi oni spoznajo, da jih ljubiš?

2.

Morda sedaj razumem:

spolnjevat moramo tvoja zapoved ljubezni:

tako bodo po mojih dejanjih pozornosti in dobrote

tudi oni spoznali in verovali, da jih imaš rad.

Odpev: Kjer ljudje so žalostni ...

Pesem: Ko bi ljudje ljubili se

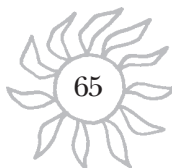

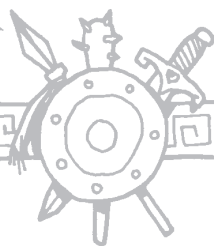

Peta zgodba

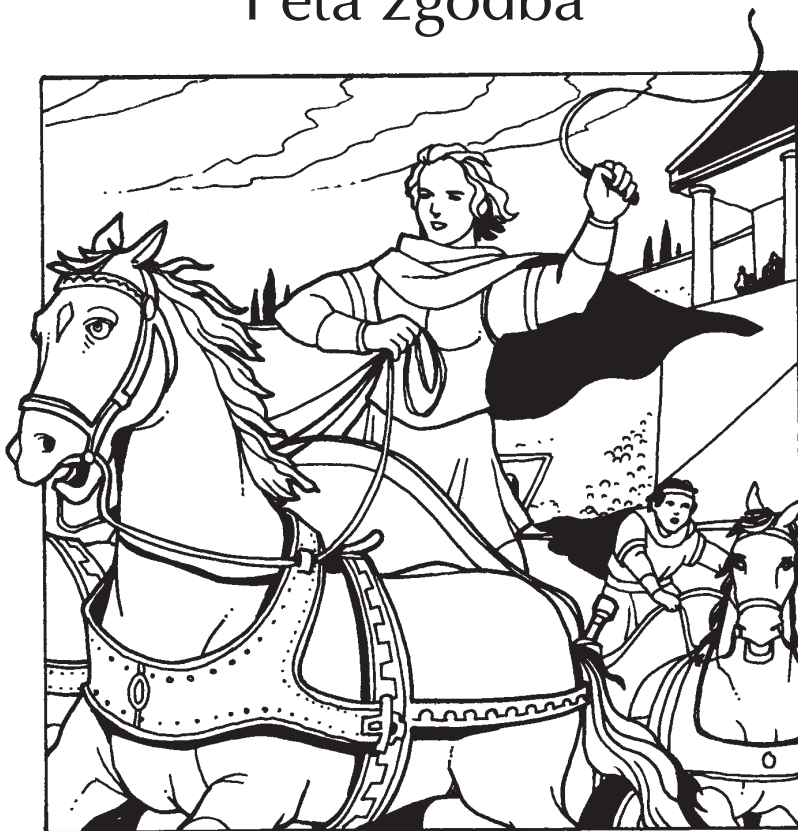

VELIKA DIRKA

Vzgojni cilj

Za vsako nalogo se je treba potruditi,
da jo čim boljše opravimo, ne zaradi uspeha, slave in časti,
ampak zaradi poslanstva, ki ga imam.

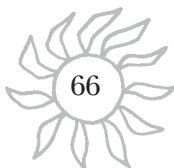



Cesarsko mesto Bizanc se je prebujalo v nov dan. Kristusov monogram na mestnih vratih pa se ni zableščal v soncu, kajti to mesto je bilo krščansko, pa ni več. Ljudje so pozabili na Boga, delali greh in izkoriščali ljudi. Toda ne vsi ...

Iztok in Radovan sta skupaj s trgovcem Epafroditom uspešno ubežala hunskim divjakom in prispeli so v Bizanc, kjer jih je Epafrodit odpeljal na svoj dom.

Epafrodit (*svojim služabnikom*): "Slovena, ki sta prišla z menoj, sta od danes moja gosta. Onadva sta me rešila smrti, zato ju bom bogato nagradil. (*Iztoku in Radovanu*) Recita, kar hočeta, celo do samega cesarja seže moja roka."

Radovan se je zadovoljil z obilno hrano in pijačo, bil je pač popotni godec in svoboden, Iztok pa je izkoristil to priliko.

Iztok: "Če seže tvoja roka do samega cesarja, potem me lahko naučiš vojskovanja po bizantinsko!"

Epafrodit: (*ga pogleda, zgrabi pod roko in ga odpelje v kot sobe*): "Torej ti nisi potujoči pevec. Zakaj si pravzaprav prišel v Bizanc? Opazil sem tvojo moč in spretnost, ko si mi pomagal pobegniti pred Huni."

Iztok (*mu gleda mirno v lice*): "Pevec sem, ker tako hoče očka, toda rad bi se bojeval. Veseli me meč in kopje."

Epafrodit: "Dobro govoriš, sin Slovenov. Tvoje roke je škoda za strune. Poslušaj! Cesar je določil vojaško čast v palatinski četi za zmagovalca v konjskih dirkah. Ti jo lahko dobiš. Jaz ti bom dal konje in boš moj voznik. Da si barbar in da moliš bogove, nič ne de! Spoznal boš Kristusa in ga vzljubil. Naučil se boš vojskovanja in se proslavil, tvoje barbarsko ime bo pozabljeno."

Iztok (*se takoj strinja*): "Prav, dragi Epafrodit, zvesto te bom poslušal in obljubim ti, da bom zmagal. Toda tekmoval bom z mojim Bliskom. Brez njega ne grem nikamor, ker vem, da je najboljši."

Prišel je veliki dan, ko so bile v areni dirke. Vsepopprek so metali stave in napovedovali zmagovalca. Boj se je začel in tekmeči so se zagnali na progo. Veliko prednost sta imela Iztok in Azbad, dvorni poveljnik vojske. Oba sta vozila enako hitro in se dajala, kdo bo koga prehitel. V zadnjem ovinku pa je Blisk, ki je bil na zunanji strani četverovprege, z vso močjo potegnil, tako da je voz kar zaneslo in Azbadovi konji so ostali zadaj. Sam cesar in cesarica sta ploskala neznanemu barbaru in njegovi moči. Pa še nekdo je v mislih molil za tega zalega mladeniča ...

Zvečer so pri Epafroditu proslavljali zmago, sam Epafrodit pa ni bil vesel. Vedel je, da prihajajo za Iztoka težki časi, saj so mu bili za zmago vsi nevoščljivi.

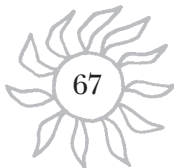

Iztok (*sam z Bliskom*): "Blisk, če ne bi bilo tebe, ne bi zmagal. Sedaj bova gospoda in vsi naju bodo poznali. Naučila se bova pravega vojskovanja."

Blisk je tiho zarezgetal in se obrnil k jaslim. Te ideje ga očitno niso zanimale.

Epafrodit (*pride k Iztoku*): "Dobrega konja imaš. Z njim boš storil veliko dobrega, če boš le hotel. Jutri moraš z menoj na dvor. Cesarica Teodora te želi videti. Postal boš vojak. Če pa ne sprejmeš te službe, potem zbeži. Torej izberi!"

Iztok (*brez pomisleka*): "Izbral sem, gospod, jutri pojdem v vojakе."

Epafrodit: "In očka?"

Iztok (*zamahne z roko*): "Ostane pri tebi ali se vrne domov, kakor njemu ljubo."

Ko sta se ločila, je Grk gledal za Iztokom. Stare oči so se pasle na junških plečih mladega Slovena. Nenadoma ga je preblisnilo: To da je godec? Pevec? O Kristus, če ta ni pomagal ugonobiti Hilbudija na severni meji, kjer so Sloveni?! Jaz bom molčal, toda če se sam izda, tedaj bo hudo za mladeniča. Takoj ga je poklical nazaj.

Epafrodit: "Še imam govoriti s teboj."

Iztok (*se obrne*): "Govori, poslušam."

Epafrodit (*ga pogleda v oči*): "Ali boš govoril resnico?"

Iztok (*se vzravna, ponosno*): "Ne lažem, gospod."

Epafrodit: "Povej, ali nisi bil tudi ti med Sloveni, ki so za Donavo ubili Hilbudija, slavnega vojskovodjo cesarja Justinjana?"

Iztok ni trenil. Vzdržal je predirajoči pogled trgovčev. Lice mu ni zardelo.

Epafrodit (*ga prime za roko in potegne k sebi*): "Iztok, ali držiš prisego?"

Iztok (*avtomatsko*): "Na smrt, gospod."

Epafrodit: "Jaz tudi. Zato ti prisegam na Kristusa, svojega Boga, da ne izve iz mojih ust nihče, kar mi boš zaupal. Vprašam te, ker te ljubim in se bojim zate. Če si, glej, da se ne izdaš, ker bo takoj po tebi. Torej?"

Iztok je molčal. Njegove ustnice so bile stisnjene, oko mu je žarelo, glava se mu je ponosno dvignila.

Iztok: "Kdo je vreden svojega naroda, da se ne bi branil pred sovražnikom?"

Epafrodit (*si oddahne*): "Naj Kristus varuje tvoje besede in besede tvojega očeta. Jaz pa bom pazil nate!"

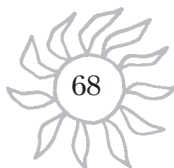



- Ljudje v Bizancu so živeli v izobilju, čutili so se svobodne, zato so delali, kar so hoteli: pozabili so na Boga, delali greh in izkoriščali drug drugega. Tudi v naši zavesti se vse bolj uveljavlja ta miselnost: svoboden sem, zato delam, kar hočem. Toda s takšnim ravnanjem prikrajšam za svobodo svojega bližnjega.

- Vsaka, na videz še tako slaba in negativna stvar, ima v sebi gotovo tudi kaj dobrega, pozitivnega. Don Bosko je vedno ponavljal, da je to temelj vzgoje: odkriti v vsakem človeku, v vsaki stvari tisto pozitivno in na tem pozitivnem tudi graditi. Tudi v Bizancu niso bili vsi pokvarjeni...

- Iztok gre na tekmo. Odločen je, da bo zmagal. Toda v igri ne moremo nikoli zaupati samo v svoje sposobnosti, nikoli ne moremo biti gotovi v zmago. Nujno je tvegati. Vse naše življenje ni nič drugega kot eno samo tveganje. Moramo se odločiti, moramo tvegati, sicer ostanemo na mestu in nas življenje povozi.

- Vsaka tekma zahteva temeljito pripravo. Če hočemo zmagati, moramo pozabiti na udobje, marsičemu se moramo odpovedati in z vztrajno vadbo doseči moč in vzdržljivost. Podobno je v življenju: če hočemo zmagati, če hočemo kaj doseči, moramo sprejeti tudi odpoved, ponižanja, neuspehe ... To je del naše vsakdanjosti!

- Iztok je zmagal. Vendar je priznal: "Blisk, če ne bi bilo tebe, bi ne zmagal." Kako pomembno je, da kljub zmagi ostanemo skromni, preprosti. Pomembno je, da se zavedamo, da zmaga sicer prinese slavo (*ki pa je največkrat kratkotrajna*), ne pa tudi sreče. Nevarnost je, da nas zmaga zaslepi, in če zmagi sledi poraz, z zavistjo gledamo na boljše od sebe.

- V življenju lahko doživljamo veliko raznih zmag in uspehov: na športnih tekmah, na različnih kvizih, v poklicu, v družini ... Toda bolj kot sama zmaga je pomembno dejavno sodelovanje, prizadevanje, da dosežemo cilj. Ko se kot kristjani usmerjamo po poti za Kristusom, je pomembno, da si prizadevamo za iskrenost, zaupanje, prijateljstvo. To je tisto, kar nam bo dajalo moč in pogum v trenutkih, ko bodo mogoče prišli porazi.

Oseba: David in Savel

O boju proti slabemu.

Čeprav sta si bila nekaj časa David in Savel velika prijatelja, je prišel trenutek, ko je začel Savel preganjati Davida (*zaradi uspehov, ki jih je imel David v vojskovanju s sovražniki*). Ta Savlova zavist se lahko naseli tudi v nas. Zato se potrudimo, da bi drugim res privoščili uspeh in dobro

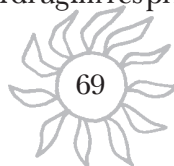

opravljene naloge, obenem pa se trudimo proti vsemu slabemu v sebi in zunaj sebe.

Prilika: Lk 12,13-21

Jezusova prilika govori o tem, da si ne smemo nabirati zakladov, ki nimajo vrednosti, da se ne smemo navezovati na minljive zemeljske dobrine. Boriti se proti slabemu je boriti se za dobro, in nasprotno. K temu smo poklicani, da se odločamo za tisto, kar ima veljavo pred Bogom, kar ima pri njem visoko ceno, kar nas bo pripeljalo k njemu.



V skupini

Mesto Bizanc ni več kršansko (*ljudje so pozabili na Boga, delali greh, izkoriščali ljudi ...*).

Iztok, Radovan in Epafrodit so ubežali pred hunskimi divjaki; gosta pri Epafroditu.

Epafrodit je nagradil oba:

Radovanu je dal hrano in pijačo, Iztok bi se rad naučil bizantinskega vojskovanja.

Cesar je določil vojaško čast v palatinski četi za zmagovalca konjskih dirk.

Epafrodit: da Iztoku konje, Iztok bo vzljubil Kristusa, naučil se bo vojskovanja.

Tako bo Iztokovo barbarsko ime pozabljeno!

Dirke v areni:

enako hitra Iztok in Azbad (*dvorni poveljnik vojske*), v zadnjem ovinku zmagata Iztok (*ker je Blišk dobro potegnil*).

Epafrodit se je bal, ker so bili Iztoku mnogi nevoščljivi za zmago ...

Izbira: iti na dvor (*k cesarici Teodori*) in postati vojak ali zbežati.

Iztok pove tudi Epafroditu (*vendar ta molči in pazi nanj*), da je bil glavni, ko so Sloveni za Donavo ubili slavnega cesarjevega vojskovodjo Hilbudija.

• Iztok je za nagrado hotel nekaj, za kar se je nato moral tudi sam truditi (*učenje vojskovanja ...*). Za kakšne nagrade se navdušujem jaz? Kakšno nagrado bi ponudil Iztoku (*če bi imel izbiro*)?

• Točno moraš vedeti, kaj v življenju hočeš (*kot je vedel Iztok, da bi bil vojak*) ... za to moraš tudi kaj prispevati (*sodelovanje na dirki*).

• Kako bi ravnal iztok, če bi izgubil? In ti? kako preneseš poraze (*povej primer*)?

• Preštej, kolikokrat si bil v preteklem tednu resnično iskren (*kot Iztok, ki prizna, da je Sloven*) pri drobnih stvareh, ki vodijo do velikih ...





1. GRŠKI KROŽNIK

Material

Mehka masa (*glina/mavec/glinamol*); barve; lak; steklenica; časopis; star plastični prtič z reliefnim vzorcem; krožnik; moka.

Izdelava

1. Maso s steklenico razvaljaj po časopisu.
2. S krožnikom odtisni in izreži krog; krog rahlo posuj z moko.
3. Na krog položi prtiček z reliefnim vzorcem, prevajljaj s steklenico, nato prtiček pazljivo odstrani.
4. Robove kroga pazljivo dvigni in zapogni navzven, da plošča dobi obliko krožnika.
5. Ko se masa posuši, krožnik prebarvaj in prelakiraj s prozornim lakom.

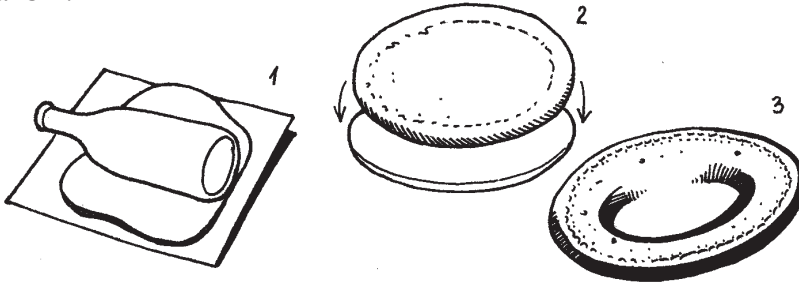

2. OKRASNA VERIGA IZ KREP PAPIRJA

Material

Bel in zelen (*ali vse druge barve*) krep papir; škarje; lepilo.

Izdelava

Bel krep papir: odrežeš en del od celotnega zvitka.

Zelen krep papir: prav tako odrežeš en del, malo razgrneš in konce prilepiš na mizo, da lahko prepletaš enega čez drugega, tako nalagaš enega na drugega. Ko ti zmanjka papirja, na koncu zalepiš in razteguješ. Delaš dolg verižni okrasek.

Možnost

Kvadrat barvnega papirja prepogneš po diagonali, še enkrat prepogneš, odrežeš v polkrogu. Zarezujš škarjami enkrat z leve, drugič z desne strani in razgrni; naredi še en tak krog in oba ob zunanjem robu prilepiskupaj (*ne smeš namazati celega, pač pa samo prvi rob*), raztegni. Lahko jih narediš več in jih na sredi prilepi skupaj nato pa z nitko pritrdiš na strop.





Zgodba v igri

Vrv

Vrv položimo na sredino igralnega polja, tako da je ena polovica na enem, druga pa na drugem polju. Voditelj igre pokliče eno številko in oba igralca primeta za svoj konec vrvi. Skupina dobi točko, ko njihov igralec potegne vrv na svojo polovico igrišča. Če sta igralca enako močna, pokliče voditelj novo številko, ki se pridruži prejšnji.

OLIMPIADA !!!

A Priprava

- Uvodna slovesnost
Olimpijski ogenj,
himna, dvigovanje zastave,
predstavitve ekip, športna
obljuba.

- Zaključek

Medalje za posameznike,
nagrade za skupine.

- Sodniški material

Tekmovalni kartoni (za posameznike in sodnike), merilne ure, metri,
piščalke, krede za risanje črt (lahko tudi žagovina ali apno).

- Rekviziti za posamezne panoge; označba igrišč.

B Izvedba

1. Vsak tekmovalec ima karton, na katerega se vpisujejo doseženi rezultati. Pri posamezni panogi si sodniki zapisujejo rezultate posameznikov tudi na svoj karton.

2. Tekmovalec tekmuje kot posameznik in hkrati za skupino.

3. Tekmovalci so razdeljeni v 4 skupine. Glede na starostno strukturo jih lahko razdelimo znotraj skupine še v dve podskupini, tako da vsaka tekmuje posebej.

4. Najprej odigramo skupinske igre (štafeta ...) eno za drugo. Potem se vse druge igre igrajo istočasno (krožni sistem oz. sistem "taborov").

5. Vsako panogo lahko vsak igra samo enkrat.

C Točkovanje

Udeležba pri igri:	1 točko
10.-6. mesto	2 točki
5.-4. mesto	3 točke
3. mesto	4 točke
2. mesto	5 točk
1. mesto	6 točk

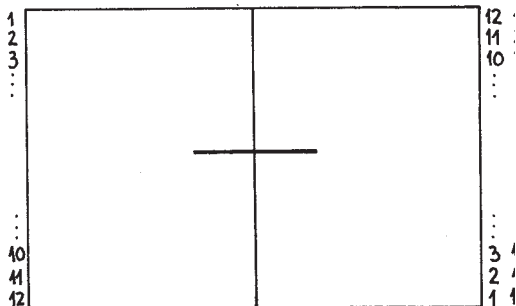

Č Predlogi iger

1. TEK

1.1 Štafeta

Pripravi: velik valj (*iz kartona*)-višina 1 m; označeno progo; merilne ure; 4 sodnike.

Dolžina proge: 10-15 m; 4 pasovi. Na vsak konec proge se zvrsti polovica tekmovalcev. Prenasajo valj; predaja se naredi za štartno črto. Če štafeta pade na tla, se prišteje 5 sekund.

1.2 Kača

Pripravi: 60 m vijugaste proge; 2 sodnika.

Tekmovalec mora preteči progo, ne da bi prestopil črto. Za vsak prestop 3 kazenske sekunde.

1.3 Plazenje

Tekmovalec se plazi po štirih, s hrbtom proti zemlji; dolžina proge: 5 m (*lahko z ovirami*).

1.4 Tek nazaj

Proga je dolga 20 m.

Tekmovalec teče vzvratno tako, da se pripogne naprej in se z rokami dotika tal. Če med tekom dvigne roke, se prištejejo 3 sekunde.

1.5 Stopalo

Proga je dolga 10 m.

Igralec hodi z "mišjimi koraki". S peto se mora vedno dotakniti prstov.

1.6 Poligon

Igralec mora premagati naslednje ovire.

- skok čez prečno oviro
- podhod (*plazanje pod oviro*)
- plezanje čez oviro
- prenos predmetov
- tek po hlodu
- tek po razmaknjenih opekah ...

2. SKOK

2.1 Skupinski skok

Vse skupine postavimo v gosji red. Iz mesta doskoka prvega skoči sonožno (*brez zaleta*) naslednji igralec in tako vsi po vrsti. Zmaga skupina z najdaljšo razdaljo.

2.2 Ovca

Pripravi: Vrečo, napolnjeno s slamo in oblikovano v ovco ...

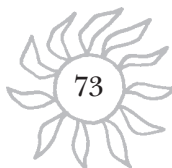

Tekmovalec si nadene ovco na ramo in z zaletom skoči v daljino. Pri tem mu ovca ne sme pasti na tla.

Vsak ima dve možnosti; upošteva se najboljši rezultat.

2.3 Skok čez oviro

Skačemo z mesta čez oviro (*palico - položeno na dva opornika*). Višino prilagodimo starostni skupini. Ovira naj bo oddaljena do pol metra.

3. MET

3.1 Škatla

Pripravi ogromno škatlo (*lahko zlepiš iz več velikih škatel*).

4 Tekmovalci iz skupine primejo škatlo vsak na svojem koncu in jo poskušajo vreči čim dlje.

Meri se "peta" (*zadnji rob*) škatle. Vsaka ekipa ima dva meta.

3.2 Vreča v krogu

Pripravi močno vrečko in notri nekaj peska (*ne več kot pol kg!*) in jo zaveži. Na vrečo priveži vrv, dolgo 10 m. Nariši tarčo s premerom 2 m, ki naj bo oddaljena 5 metrov. Znotraj tarče naj bo zarisano središče - premer 20 cm.

Tekmovalec poskuša vreči vrečo v središče tarče. Na voljo ima 3 mete. Met je veljaven, če tekmovalec ne naredi prestopa in če zadrži konec vrvi.

Točke: Če zunaj tarče - 1 točka; na črti - 3 točke; če v krogu - 5 točk, če v središču - 7 točk.

3.3 Osmica

Pripravi dva obroča, zlepljena skupaj v obliki številke 8. V zemljo zabij kol.

Od kola je zarisanih več črt (*v razdalji 25 cm*). Prvič igralec vrže s črte, ki je najbližja kolu (*50 cm*). Če zadene, se pomakne za eno črto nazaj. Prvič, ko ne uspe, igro konča.

3.4 Disk

Pripravi nekaj papirnatih diskov (*stare gramofonske plošče; lahko zlepiš skupaj dva papirnata krožnika*).

Tekmovalec od črte zakotali disk. Merimo oddaljenost diska od črte. Vsak ima samo eno možnost.





ZA PEVCE, ŠPORTNIKE, "ZVEZDE"

Danes smo (*bomo*) v zgodbi videli, kako je Iztok zmagal na konjskih dirkah. Dosegel je zmago, slavo. Prisluhnimo Božji besedi in skušajmo ugotoviti, kako gleda Bog na slavo, na zmago, na bogastvo ...

Odpev: Danes je zasijala luč ...

Medtem prižgemo svečo/svetilko, ki ostane prižgana ves čas molitve.

Božja beseda: Lk 12,13-21 (*str. 140*)

Odpev: Danes je zasijala luč ...

Danes želimo, da bi sonce Božje dobrote zasijalo v srcih vseh športnikov, pevcev, "zvezdnikov". Veseli smo njihovih uspehov in zmag; vendar samo uspeh in zmaga človeka ne osreči. Jezus je rekel: "Tako bo s tistim, ki si nabira zaklade, ni pa bogat pred Bogom." Pomembno je, da postanemo bogati pred Bogom, po dobroti, odpuščanju, velikodušnosti.

Na plakat/sonce pripnemo žarek, na katerem je napisano: ZA PEVCE, ŠPORTNIKE, "ZVEZDE".

Prosimo danes za naše "zvezde". Naj bo njihovo življenje bogato pred Bogom.

... otroci naj naštejejo nekatere slavne "zvezdnike".

Prošnje

Vzklik: Gospod, pomagaj nam, da te bomo posnemali.

- Tvoja želja, o Jezus, je, da bi dajali zgled v ljubezni, in ne, da bi vedno iskali le svoje koristi.

Gospod, pomagaj nam, da te bomo posnemali.

- Gospod, ti dobro veš, da so največkrat naše želje le tiste, ki nas postavljajo nad prijatelje in s tem pozabljam, da si nas ti učil, kaj vse je potrebno, da si prijatelje pridobimo.

Gospod, pomagaj nam, da te bomo posnemali.

- Pomanjkanje odkritosrčnosti je vzrok, da med nami največkrat ne zavladava pravo prijateljstvo. Daj nam spoznati, Gospod, da si je najprej potrebno odpuščati in šele takrat nastopi zmožnost poslušanja, sprejemanja in doslednosti.

Gospod, pomagaj nam, da te bomo posnemali.

- Gospod, mnogokrat smo tako zaverovani v svoje vzornike, športnike, glasbenike, zvezde, da skoraj čisto pozabimo nate. Pomagaj nam, da bi razumeli, da bomo najsrečnejši, če bomo posnemali tebe in v sebi razvijali tiste darove, ki si nam jih ti zaupal.

Gospod, pomagaj nam, da te bomo posnemali.

Pesem

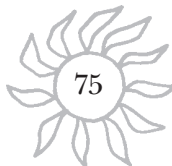

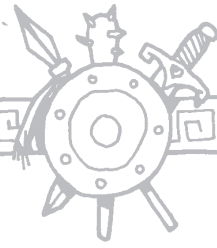

Šesta zgodba

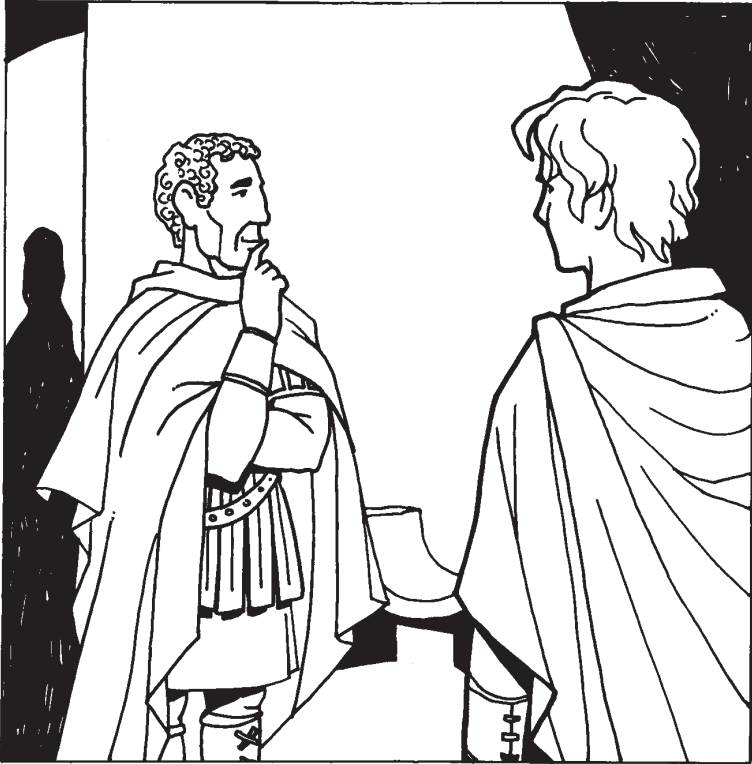

TEMNI OBLAKI

Vzgojni cilj

Da bi se trudili za zvestobo in ljubezen do sebe,
svoje družine, domovine in do Boga.

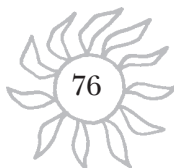



Cesarica Teodora je bila zlobna in vedno je pletla skrivne mreže ter tako ugonabljala ljudi, ki ji niso bili po volji. Imela je oblast in počela je lahko vse, kar je hotela. Seveda je takoj hotela spoznati mladega barbara, da bi ga lahko ujela v svoje mreže in ga strla.

Tudi Azbad je bil jezen zaradi poraza. Rad je gledal za Ireno, pokončnim krščanskim dekletom, ki je služila na dvoru pri cesarici kot dvorjanka. Azbad se je priplazil do njene sobe.

Azbad (*hinavsko*): "Irena, tvoje lice je kakor zarja! Ti ljubiš močne in mogočne."

Irena (*jasno in odločno*): "Jaz ljubim junake! Moj oče je živel kot junak in umrl kot junak."

Azbad: "Oj, Irena, tvoje besede so, kakor bi govoril prerok in tvoj glas je kot Davidova harfa. Vsa si naša, hčerka bizantinska. Še kaplje krvi ni v tvojem srcu in ne v duši, ki bi jo bila prejela od matere barbarskega rodu!"

Irena (*prebledi*): "Rod moje matere je rod slavnih starešin onkraj Donave."

Azbad (*napihnjeno*): "A vendar so barbari."

Irena: "Pa v Kristusu bratje."

Azbad (*zaničljivo*): "Tudi Kristus ni poslal apostolov barbarom. Rimu je dal luč!"

Irena se je spomnila na mladega barbara in pomislila, da bi ga lahko pridobila za pravo vero.

Irena: "Pa je le rekel: Učite vse narode."

Azbad (*jezno*): "Moja boš, če ne zlepa, pa zgrda! Vem, tisti pesjanski barbar ti gre po glavi. Toda on nima možnosti. Kar naj ga da cesar za poveljnika vojske, upam, da se kje srečava!"

Jezno je odšel. Irena je prebledela. Že je sklenila, da bo sprebrnila Slovena, pa se je bala, da bo zlobni dvor uničil njene načrte.

Epafrodit in Iztok sta naslednji dan prišla pred dvorno gosposdo. Vstopila sta v sprejemno dvorano, ki se je vsa bleščala v zlatu in draguljih. Iztok česa takega še ni videl. Priklonila sta se do tal in poljubila cesarju nogo.

Epafrodit (*slovesno*): "Pred teboj, božanski vladar, v prahu prosita milosti najnevrednejša hlapca."

Cesar Justinjan (*hot se zanj spodobi!!!*): "Sveti Duh te je obsenčil, da si modro izbral konje in voznika in si vse to storil za cesarsko čast. Zahvaljujem nebo za ta dar! In tudi barbaru je naklonil Bog zmago,



ker biva v tvoji hiši. In zavoljo Boga ga poplača Justinjan s častjo: centurio v palatinski vojski je in stopi ..."

Azbad (*skoči pred cesarja in zavpije*): "On je iz vrst Slovenov, ki so uničili Hilbudija!"

Dvorjanom je zastala kri v žilah. Teodora se je srepro ozrla s trona. Azbad je vedel: ali on ali Iztok. Cesarju se namreč ni bilo mogoče vtikati v besedo. Kdor je to storil, so ga takoj zaprli.

Azbad (*pade na obraz pred cesarja in se opravičuje*): "Oprosti mojemu neumnemu jeziku, da je govoril. Toda hočem zavarovati cesarja pred vsakim dvomom in nevarnostjo!"

Cesar Justinjan (*vpraša Epafrodita*): "Govori, odkod ta Sloven? Je res iz vrst Slovenov, ki so uničili Hilbudija?"

Epafrodit (*sezlaže*): "Slabe so moje roke in leta so mi upognila hrbet in pobeljena glava ni več dom razsodnih misli. Toda gotovo bi uničil Slovena, če bi bila resnična trditev Azbadova, ki je skrben po pravici in poštenju. Ta Slovan mi je rešil življenje. Prek Donave so me napadli Svarunovi vojaki in ta isti Sloven me je otel smrti in se boril zame. Zato zdaj biva v moji hiši in vem, da ni sovražnik cesarja."

Cesar Justinjan (*dvigne glavo*): "Iztok je in ostane centurio v moji vojski. Stopi v Azbadovo legijo!"

Azbad se je zahvalil cesarju, v srcu pa je koval načrte za ugonobitev tega barbara, ki mu je postal tekmeč.

Iztok ni razumel ves čas ničesar: zagledal se je v najlepše dekline, kar jih je kdaj videl.

Irena (*stopi iz vrst dvorjanic*): "Junak si, stotniče carske vojske! Tvoja pot se vije kvišku. Naj te spremlja sreča!"

Iztok (*se strese*): "Ali si vila iz naših logov ali si Živa, oj, govori ..."

Irena pa se mu je samo nasmejala in se ozrla v njegove oči. Zakaj zavesa se je že dvignila, Epafrodit in Iztok sta se s celom dotaknila tal in odšla.

Iztok se je tako vadił vojskovanja na dvoru, doma se je učil novih jezikov in znanosti, v mislih pa je imel samo Ireno. Še Blisku se je zdelo neumno, ko ga je ob večerih čehljal in mu izlival svoje visokoleteče misli. Iztok je bil prepričan, da se bosta srečala. Če ne drugače, jo bo obiskal.

Ni slutil črnih naklepov Azbada in Teodore, ki so se zgrnili nad njim: Azbad je imel tekmečca, Teodora pa se je počutila prevarano, ker je imel Iztok oči samo za Ireno.

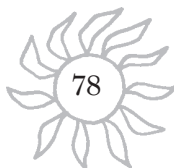



- Irena sredi pokvarjenega sveta zvesto živi svoje krščansko življenje. Okrog nje so sami taki, ki so pozabili na Kristusa, toda ne preda se splošnemu mišljenju ljudi. Ostaja zvesta Kristusu, v katerem črpa moč za lepo in pošteno življenje. Njene korenine so "barbarske", toda ne boji se priznati tega. Ker je zvesta Bogu, more ostati zvesta tudi svojemu jeziku, rodu.

- Zvestoba se ne kaže v besedah, ki izpuhtijo in se pozabijo, ampak v dejanju. Majhna je naša dežela in naš narod. Toda skozi stoletja, ko so izginili mnogi veliki narodi, se je slovenski rod ohranjal, ker so bili naši predniki zvesti Bogu in svojim staršem. Nas je velikokrat sram zaradi majhnosti, zato se odpravljamo ogledovat si vse svetovne znamenitosti, ne znamo pa odkriti toliko lepote Slovenije.

- Kristus je prišel na svet, da bi odrešil vse ljudi, zato smo vsi ljudje bratje v Kristusu. Bratje pa se med seboj spoštujejo, se imajo radi in si pomagajo. Že samo ime "kristjan", ki pomeni nosilec Kristusa, mi jasno pokaže, kakšen naj bom v življenju.

- Epafrodit, se zdi, je bil kristjan, vendar se je cesarju lagal. Toda Kristus je učil, da moramo biti pravični in resnicoljubni. Tudi 8. zapoved pravi: "Ne pričaj po krivem". Je to bilo proti Jezusovemu naročilu? Ali pa se lahko tudi kristjani ...

- Iztok si je izbral pot. Kljub nevarnostim, ki prežijo nanj, hoče postati vojak. To zahteva ogromno naporov in doslednost vsaki stvari. Še posebno, ker nanj preži Azbad. Toda, če se z ljubeznijo odločim za stvar, vse prenesem.

Oseba: Nikodem

O zvestobi.

Nikodem je bil velik judovski učenjak. Poglobljaj se je v nauk Svetega pisma in kljub večinskemu nasprotnemu mnenju v Jezusu odkrival odrešenika. Bil je zvest samemu sebi in mu sledil, ponoči je prišel k Jezusu in se pogovarjal z njim. Mnogokrat se moramo tudi mi izločiti iz večinskega napačnega mnenja drugih, plavati proti toku, imeti svoje mnenje, se truditi za "trdno hrbtenico!"

Prilika: Mt 7,15-20

V sadovnjaku pričakujemo, da bodo drevesa obrodila sladke sadove. Če smo okopali in pognojili vrt, naj bi se to poznalo tudi na naših mizah in v shrambah. Podobno velja tudi za nas: če smo kristjani, bi morali biti zvesti Kristusu in drugi bi morali v nas srečati njega.

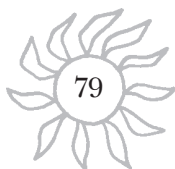



V skupini

Cesarica Teodora je bila zlobna (*pletla je skrivne mreže ...*); hotela je spoznati Iztoka, da bi ga strla ...

Tudi Azbad je bil jezen na Iztoka zaradi poraza; hotel pa je Ireno (*krščansko dekle, ki je služila na dvoru pri cesarici*).

Azbad jo je 'osvajal' ... (*in blatil mamo!*). Irena je po materi 'barbarka' (*tudi barbari so v Kristusu bratje*).

Irena je hotela Iztoka pridobiti za pravo vero - bala se je, da bo zlobni dvor uničil njene načrte. "Učite vse narode!"

Azbad si je hotel Ireno pridobiti zlepa ali zgrda. Upal je, da bo dal cesar Iztoka za poveljnika straže in se bosta kje srečala.

Epafrodit in Iztok sta naslednji dan šla pred cesarja Justinjana; le-ta ga je hotel poplačati z vojaško častjo. Azbad pove, da je Iztok Sloven (*izmed tistih, ki so ubili Hilbudija*).

Epafrodit ga reši, ko pove, da ga je Iztok rešil pred Sloveni (*v resnici pred Huni*).

Iztok je stotnik v cesarski vojski (*v Azbadovi legiji*) - tako je Azbadov tekmeč!

Irena mu želi, da bi ga spremljala sreča.

Iztok se navadi vojskovanja; se uči; misli na Ireno (*ne sluti temnih oblakov Teodore in Azbada*).

• (*s starejšimi osnovnošolci*): Kako fantje včasih (*z veliko lepimi - pa vendar zlaganimi besedami, npr. kot Azbad*) osvajajo dekleta? Na pošten način? Povejte primere iz vsakdanjega življenja.

• Ali ljubim svoje starše, čeprav si jih nisem izbral? In starše drugih otrok (*npr. starše drugih narodnosti ...*)?

• Kako trdna je moja vera? (*naštej, v kaj resnično veruješ ...*)? Bi lahko z njo sprebrnil kakšnega sošolca - prijatelja?

• Na plakat napisemo primere laži, ki škodijo, in laži, ki ne škodijo (*koristijo?!*).

(*Sestavijo kratek prizor, ki ga zaigrajo drugim!*)



Delavnica

1. OBESEK ZVESTOBE

Material

Vrvica; drobne testenine raznih oblik; riževa zrna; sončnična, sojina in druga semena; lepilo; tempera barve; lesene, kovinske ali plastične ploščice oz. pokrovčki od kozarcev; lak.

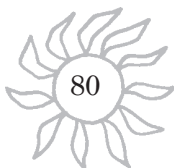

Izdelava

1. V ploščico ali pokrovček izvrtaj luknjo za vrvico.
2. Ploščico premaži z lepilom in nanjo nalepi vrvico, testenino in semena.
3. Ko se dobro posuši, prebarvaj z rjavo ali sivozeleno barvo.
4. Če imaš lak, prelakiraj s prozornim lakom.
5. Napelji vrvico.
6. Obesek komu podari.

Možnost

Broška iz glinomola

Izoblikuj kos glinomola za broško. Zadaj vdeni sponko in jo pobarvaj črno ali temno modre barve. Nato na drobno nanesi bolj svetle barve (*belo, rumeno, malo zlato*). Pusti, da se posuši in prelakiraj.

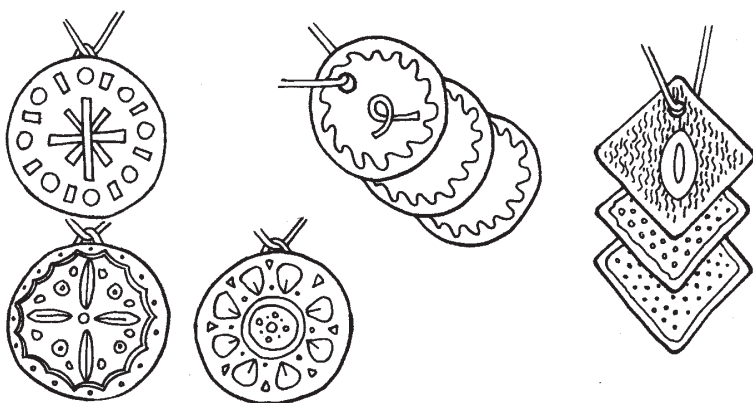

2. COPATKI ZA OGRILICO

Material

Koščki usnja, univerzalno lepilo, vrvica, kemični svinčnik, škarje, ravnilo, šestilo.

Izdelava

Na košček usnja nariši pravokotnik 2 x 5 cm. V pravokotnik vriši lik, kot ga vidiš na sliki 1. Lik s škarjami izreži, dobiš podplat (*sl. 2*). Podplat obriši še enkrat na košček usnja, da dobiš par podplatov. Na drugo barvo usnja nariši krog s premerom 4,5 cm (*najbolje, da ga najprej narišeš na lepenko in natančno izrezanega obrišeš na usnje s kemičnim svinčnikom*). Narisan krog na usnju izreži in ga prereži točno čez polovico na dva enaka dela (*sl. 3*). Rob na krožnem delu usnja namaži z lepilom (*črtkano na sliki 3*). Krožni del polkroga prilepi na prednji del podplata. Pomagaj si tako, da med lepljenjem delov (*rob na rob*) položiš na podplat svinčnik (*sl. 4*). V petni del podplata pa izdelaj luknjico ali pa napravi majhno zarezo. V zarezo vpelji daljšo vrvico ali trakec iz usnja (*sl. 5*). Vrvico zveži.



Iz krzna ali druge barve usnja izreži še dva majhna cofka (*krogca*) in ju prilepi, kot vidiš na sliki 5. Izdelek lahko nosiš kot ogrlico ali kot broško.

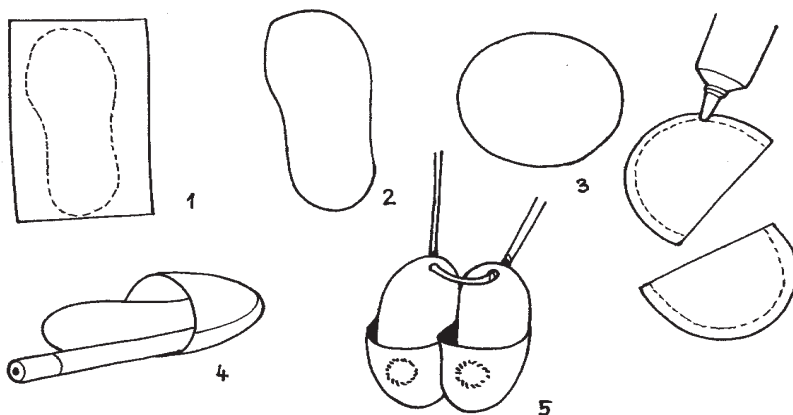

Zgodba v igri

Robec

Ekipi razvrstimo ob črti, kakor kaže slika. Vsak igralec ima svojo številko. Voditelj se postavi na sredino igrišča, v stegnjeni roki drži robec in kliče številke. Primer. Pokliče številko ena. Oba igralca s to številko poskušata vzeti robec in ga prenesti v svojo bazo. Če je pri prenosu robca v bazo igralec ujet, dobi točko nasprotnik, sicer jo dobi on.

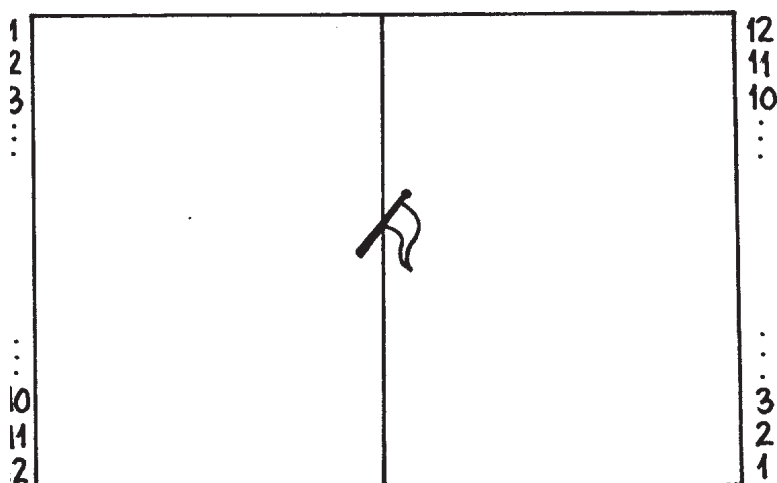



ZA VODITELJE NARODOV

Irena je v današnji zgodbi zavrnila hinavskega Azbada, ki je, čeprav je bil kristjan, zaničljivo govoril o Iztoku. Vsi smo si bratje v Jezusu in imamo skupnega Očeta v nebesih. Jezus, naš brat, nas vabi, da bi med seboj živeli kot prijatelji in se spoštovali. Vse to je mogoče takrat, kadar smo zvesti sebi in Bogu.

Da je drevo dobro, ga spoznamo po sadovih, ki jih na jesen obiramo z njegovih vej. Dobro drevo spoznamo po dobrih sadovih. Tudi za ljudi velja podobno. Naša dela razodevajo naravnost našega srca. Prisluhnimo Božji besedi. Naj nam razsvetli današnji dan.

Odpev: Danes je zasijala luč ...

Medtem prižgemo svečo/svetilko, ki ostane prižgana ves čas molitve.

Božja beseda: Mt 7,15-20 (str. 142)

Odpev: Danes je zasijala luč ...

Naj Božje sonce zasije vsem voditeljem narodov. Njihova naloga je zelo velika. Ni dovolj, da samo lepo govorijo in obljubljujejo velike stvari; svojo pripravljenost za blaginjo vsega naroda morajo pokazati predvsem z dejanji. Vsem nam Jezus naroča, naj svoje prijateljstvo do njega izpričamo z dejanji.

Na plakat/sonce pripravimo žarek, na katerem je napisano: ZA VODITELJE NARODOV.

Prošnje (lahko jih prej napišemo in razdelimo otrokom)

Vzklik: Jezus, daj nam poguma!

Prosimo za voditelje narodov in vsak zase,

da bi naše življenje zares obrodilo dobre sadove.

Jezus, naj te postavimo na prvo mesto v svojem življenju.

Jezus, naj se ne bojimo biti drugačni od drugih.

Jezus, naj ljubimo svojo domovino in njene prebivalce.

Jezus, naj se spoštujemo med seboj.

Jezus, naj se vedno veselimo sreče drugih.

Pesem: O moj Bog, dopusti mi





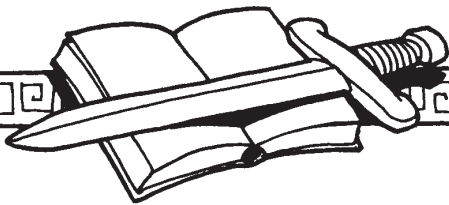

III. DEL
NOVO ŽIVLJENJE



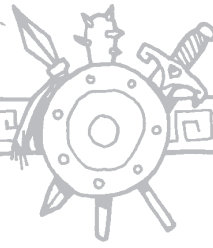

Sedma zgodba



ŽAREK NOVE LUČI

Vzgojni cilj

Da bi se zavedali, da smo vsi, ki smo kristjani -
tudi otroci in mladi -,
odgovorni za oznanjevanje Kristusovega evangelija.

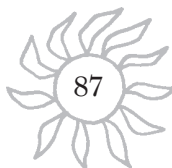



Minili sta dve poletji. Iztok je jahal najbolj ognjevite konje, a nobenega ni bilo boljšega od Bliska. Polomil je veliko sulic, skrhal mnogo mečev, se naučil pisati in brati, pozabil skoraj na očeta Svaruna, spomnil se le mimogrede Ljubinice. Ni utegnil. Toda Ireninih oči in njenih besed ni mogel pozabiti: Junak si, Iztoče. Naj te spremlja sreča!

Neko noč je Iztok planil pokonci in iztegnil roke proti nebu. Radovan je spal v isti sobi, zato ga je zbudil.

Radovan (*začudeno*): "Kaj kriliš z rokami in vpiješ?"

Iztok (*v polsnu*): "Oj, očka! Ne spiš? Polnoč je!"

Radovan (*jezno*): "Kdaj spim, zakaj ne spim, kako spim: za vse to se ti doslej nisi zmenil. Odgovori, kar te vpraša Radovan!"

Iztok (*se izmika*): "Ej, si pa slabe volje, Radovan!"

Radovan: "Zopet se izogibaš. Povej, čemu se jeziš in suješ s pestmi proti mesecu kakor otrok, ki maha s šibo proti nebu, da bi zvezde klatil?" (*Iztok noče povedat*) "Taki ste, mladeniči! Epafrodit mi je razodel, ker sem ga vprašal. Vidiš, kristjan mi pove, ti ne!"

Iztok (*začudeno*): "Kaj ti je pravil Epafrodit?"

Radovan: "Iztok, sin Svarunov, mar te nisem čul neštetokrat ponoči, ko si jecjal in vzdihoval: Irena, Irena. Torej sem vprašal Epafrodita, kaj to pomeni. In mož je dejal: Posvari ga, Ireno ljubi Azbad, to ve ves Bizanc. Le tega ne vedo, da ga ona ne mara."

Iztok (*zamišljeno*): "Sedaj vem, zakaj mi Azbad dela krivico v vojski: Iztok je barbar, neroden vojak je, ni za rabo, divjak je. V resnici pa se me boji."

Azbad je bil ves podivjan, ker ga je Irena zaničevala. Z zobmi je škripal in se zaklinjal, da jo bo dobil skupaj z Iztokom in ju uničil.

Prišel je večer, ko je Iztok nadziral stražo v cesarskih vrtovih. Irena je nekaj časa molila, nato sta s služkinjo Cirilo šli na vrt. Tudi njej Iztok ni šel iz glave. Vendar je hotela le dobro: da bi se spreobrnil in da bi mu povedala, naj se pazi teh ljudi, ki so tako slabi.

Irena (*zamišljeno, pri sebi*): "Zakaj nisem moški, zakaj nisem kot sveti Pavel: šla bi na ulice, med sužnje in barbare, oznanjala bi evangelij, plemenite duše bi srkale blagovest kot žejna zemlja rosne kaplje, šla bi v divjino vse do domovine svoje matere, tja, kjer je doma Iztok!" (*se prestraši lastnih besed*) "O, nisem Pavel, nisem mož, toda njega bom iskala, kot pastir izgubljeno ovco, dokler je ne pripelje v hlev Gospodov."

Kar stopi izza temnega grma visoka postava v svetlem oklepu in ji zastavi pot. Irena je kriknila. Cirila je pritekla in pobrala ruto, ki ji je padla z glave.

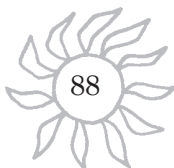

Iztok: "Irena, jaz sem, Iztok, ki te ljubim."

Irena (*se obrne, da bi zbežala, a jo Iztok rahlo prime za roko*).

Iztok: "Bogovi so me čuli, ne zaničuj me ti. Ko sem zvedel, da sem nocoj na straži na dvoru, sem si obljubil, da te poiščem in ti povem ..."

Irena (*mu odmakne roko*): "Iztok, nocoj sem mislila nate in smiliš se mi."

Iztok (*začuden*): "Kako sem ti hvaležen, Irena, kakor boginja si."

Irena (*se opogumi*): "Iztok, pojdi za menoj. Tam je kamnita klop. Razodenem ti veliko resnico. Cirila, ti ostani ob meni. Iztok, ti se motiš, ker veruješ v bogove. Tvoji bogovi so laž, en Bog je in en Kristus - Rešitelj."

Iztok (*se nekoliko odmakne in se začudi*): "Irena, če bi rekel, da je tvoj Bog laž, bi te razžalil. Toda tak bog, ki uči cesarja moriti nedolžne ljudi in cesarico grdih spletk in laži, takega boga nimam rad."

Irena: "Iztok, ti si dober in pravičen, dasi so tvoji bogovi laž. Ali je zato Kristus laž, če mu tisti, ki bi mu morali služiti, ne služijo? V človekovem srcu je glas, ki govori resnico. Toda nekateri ga ne slišijo zaradi hrupa okolice. Ne boš veroval meni, veroval boš resnici. Nocoj se morava ločiti. Jutri ti pošljem evangelij. Grško že govoriš in bereš. Spoznal boš resnico in našel ljubezen."

Iztok: "Le pošlji, tisočkrat bom bral, česar so se dotaknile tvoje roke. Na srcu bom nosil, pod oklepom."

Irena: "Iztok, ti si dober in luč bo prišla v tvoje srce. Ti bivaš pri Epafroditu?"

Iztok (*se nasmeje*): "Pri njem, ob morju je njegova vila."

Irena (*šepetaje*): "Ko prebereš blagovest, pridem ponoči v čolnu k tebi in ti jo razložim."



V premislek

- "Česar polno je srce, to usta govore." Tako pravi slovenski pregovor. Ko imamo koga radi ali smo doživeli kaj pomembnega, tega nikoli ne obdržimo zase, ampak hočemo to vsakemu povedati in se "pohvaliti". Tudi Irena in Iztok nista mogla biti tiho. Vsak v sebi je čutil, kaj vse mora povedati. Nista ovinkarila, ampak so besede prihajale iz srca na usta. To, kar je dobro za nas, to hočemo povedati tudi drugim. Vero, ki polni naše srce, moramo oznanjati tudi drugim.

- Iztok in Irena sta bila v nevarnosti, a se tega še nista zavedala. To pa sta vedela Epafrodit in Radovan. S prijatelji si ne smemo deliti le veselja in sreče. Tudi v nevarnosti ne smemo drug drugemu obrniti hrbta in zbežati. Kristus nas uči, da je naša vera brez del mrtva. Danes se veliko govori o solidarnosti in o pomoči prizadetim, revnim in

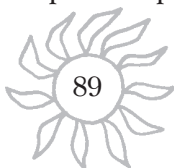

beguncem. Čeprav imajo mnogi stalno na ustnicah te besede, ne naredijo nič konkretnega. Vsak izmed nas lahko kaj stori. Jezus je imel rad ljudi in jim je pomagal.

- Irena je res dobra misijonarka. Iztok je res postaven in lep fant in Irena ga rada pogleda, vendar ji je Kristus prvi ideal. Temu lahko rečemo uravnoteženo življenje. Irena čuti v srcu marsikaj, a se ne prepusti samo čustvom, ampak je za vse hvaležna Bogu in hoče izpolnjevati Božjo voljo. Tudi Iztoka hoče pripeljati na pravo pot.

- Če se kdaj srečamo s kakim misijonarjem, smo gotovo opazili, da je vesel in ljubezniv. Kristusa se ne da oznanjati čemerno in s potrjim srcem. Ne le Bog, tudi ljudje se veselijo veselega darovalca, ki jim posreduje veselo novico.

- Iztok je bil zelo navezan na svojo zemljo in domače. Resda se je v Bizancu navadil na novo okolje, a v srcu je ostal Sloven. Tudi mi smo se rodili v družini, mami in očetu, imamo svoj dom in prijatelje. Vsako drevo ima korenine, da lahko raste in se razvija. Naše korenine so prav tam, kjer smo se rodili, iz tega živimo. Toda če drevo nima svetlobe in sonca, ne rodi, še več, sploh ne zraste. Iztok je imel svoje korenine, iskal je prave svetlobe, da mu je dala odgovor vere. Zato se tudi mi radi duhovno "sončimo".

Oseba: Savel na poti v Damask

O dolžnosti našega oznanjevanja.

Savel je na poti v Damask iz preganjalca Jezusa Kristusa in kristjanov postal pričevalec in oznanjevalec za Kristusa. Tudi Iztoka je pot v Bizanc spremenila. Ker nosimo ime "kristjani", smo se tudi mi dolžni predati Kristusovi besedi, govoriti o Kristusu, mnogokrat tudi spremeniti svojo pot, če vidimo, da nas vodi k napačnim odločitvam in zgrešenim ciljem.

Prilika: Mt 5,13-16

Ne moremo se skriti, ne smemo se skriti. Kako je s prakso našega verskega življenja? Kaj, če nas v soli vprašajo o tem, ali hodimo k verouku? Ali znamo besedo zastaviti za svojo vero? Si upam s sošolci, zlasti če me vprašajo, spregovoriti o veri, Kristusu ipd.?



V skupini

Dve poletji se Iztok uči vojskovanja, se uči brati in pisati, skoraj pozabi očeta, zapomni si Ireno (*"Junak si, Iztok"*).

Iztok je ponoči v snu klical Ireno ... (*vendar Ireno ljubi Azbad; zato leta dela krivico Iztoku v vojski*).

Irena je hotela, da se Iztok spreobrne in da ga posvari pred ljudmi z dvora, ki so slabi. Želi biti misijonarka, da bi nevernim oznanjala Gospoda.

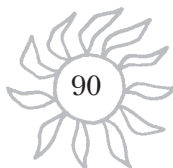

Iztok pride k Ireni (*jo ljubi ...*); ona pa mu govori o enem Bogu - vendar ali ta Bog res uči cesarico in cesarja biti slab?!

Irena mu bo poslala evangelij (*nato pride k njemu, da mu ga razlaga*). Opazuje ju cesarica.

• Mar pozabljam, da so starši moj začetek? Se kdaj pogovarjamo o naših odnosih doma?

• Plakat: kaj imam po mami in kaj po očetu (*kako to nadgrajujem*)?

• (*za višje razrede*) Napiši pismo svoji simpatiji (*dekle piše fantu v skupini, fant pa dekletu ...; se pogovorijo, kaj se jim zdi O.K. in kaj brez zveze...*)

• Kaj sem v resnici pripravljen storiti (*konkretno*) za tistega, ki ga imam rad?

• Po kakšnem "kriteriju" se zaljubim? (*lepe oči ali pošteni odnosi...*)?

• Se odvracam od vere, ker so moji prijatelji slabi kristjani?

In kakšen kristjan sem jaz? Kaj od svojega prepričanja sem pripravljen dati drugemu (*tudi pogovor o misijonarjih; kaj bi bilo, če jih ne bi bilo; slike, primeri ...*)?



Delavnica

1. SVEČNIK

Material

Za 1 svečnik potrebujemo 4-5 koruznih storžev z zrni ali brez njih; mizarsko lepilo; tempera barvice.

Izdelava

1. Koruzne storže prerežemo čez polovico.

2. Širše polovice z mizarskim lepilom zlepimo skupaj.

3. Ko se lepilo posuši, jih pobarvamo, če hočemo, jih lahko še polakiramo.

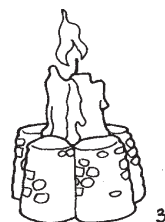
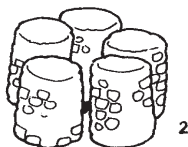
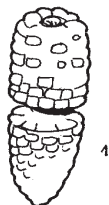

2. LABOD - VOŠČILNICA

Material

Bel pisarniški papir, univerzalno lepilo, svinčnik, škarje, flomastre.

Izdelava

Pisarniški papir prepognemo po dolžini in širini v manjšo zloženko. Na en del zloženke narišemo lik laboda tako, da bo imel sprednji del (*kljun in prsni del*) na pregibu (*sl. 1*). Potem laboda izrežemo po obrisu iz vseh štirih plasti hkrati in pazimo, da ne prerežemo zgiba na prsnem delu laboda in pri kljunu. Izrezani lik razpremo (*sl. 2*). Dobimo dva para labodov, ki se s kljunom in prsnim delom stikata (*kot bi se*

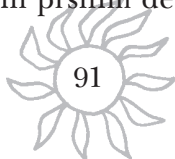

poljubljala). En par namažemo z lepilom le od kljuna do konca vratu, kot kaže črtkano sl. 2, in na ta par nalepimo drugi par (sl. 3). Drugi kos pisarniškega papirja prepognemo in prerežemo (*po širini*) polovico. Obe polovici (*vsako posebej*) zgubamo v harmoniko (sl. 4). Gube naj bodo široke le 1-2 cm. Obe zunanji gubi posamezne zgubane harmonike namažemo z lepilom in zgubanki vstavimo (*zalepimo*) med levo in desno dvojico labodov. Dobimo dva pokončna para labodov, ki se kljunčkata in lahko kot okras stojita na mizi (sl. 5). S flomastrom potem narišemo še oči in pobarvamo kljunčka na obeh straneh.

Možnost: Para labodov lahko na pregibu sklenemo (*zložimo*) drugega na drugega in ju vstavimo v pisemsko ovojnico ter odpošljemo po pošti. Morda bomo tako koga prav prijetno presenetili ...

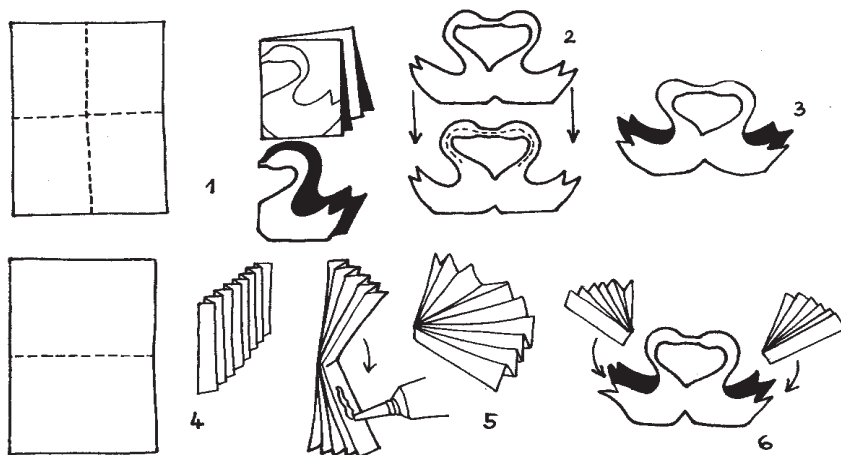

Zgodba v igri

Barve

Vsaka skupina dobi seznam barv. Naloga skupine je, da poišče barve po vrstnem redu, kot so napisane na seznamu. Barve (*animatorji*) so skrite po določenem ozemlju. Vsak animator ima eno barvo. Ko skupina odkrije animatorja, ga vpraša, npr.: "Imate zeleno?" Če je nima, odgovori "razprodano", če jo ima, odgovori "po ugodni ceni" in jim da listek s svojo barvo. Animator lahko skupini pregleda vrstni red barv, in če jim katera manjka, ki je na seznamu pred njegovo, jim svojega listka z barvo ne da. Zmaga skupina, ki prva zbere vse barve in se zbere na določenem mestu. To igro lahko igramo tudi ponoči.

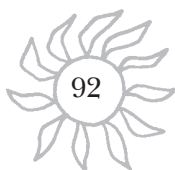



ZA MISIJONARJE

Irena se pred Iztokom svoje vere ni sramovala. Še več, z velikim veseljem mu je pripovedovala o Kristusu. On je tista Luč, ki daje smisel in radost našemu življenju. Kdor pozna in ljubi Jezusa, ne hrani tega samo zase.

Biti Jezusov glasnik, apostol, danes: ali se to ne sliši smešno?! Mnogi okoli nas se ne zmenijo za Boga ali pa ga samo skrivaj priznavajo. Irena je želela biti Jezusova priča Iztoku. Pomislimo, ali smo mi Jezusove priče, in ga prosimo odpuščanja, če smo kdaj stopili na Azbadovo pot:

Odpev: Danes je zasijala luč ...

Medtem prižgemo svečo/svetilko, ki ostane prižgana ves čas molitve.

Božja beseda: Mt 5,13-16 (str. 144)

Odpev: Danes je zasijala luč ...

Danes naj zasveti Sonce vsem misijonarjem. Oni niso zaprli vere v svoje srce, ampak so odšli med razne narode, da bi vsem ljudem oznanili Jezusovo odrešenje in ljubezen. Prosimo zanje in za nas, da se ne bi sramovali svoje vere, ampak jo z veseljem živeli in oznanjali med sošolci in prijatelji.

Na plakat/sonce pripravimo žarek, na katerem je napisano: ZA MISIJONARJE.

... otroke povabimo k sponatanim prošnjam ...

Pesem: Kristus stoji pred nami

... otroke povabimo, naj razmislijo in odgovorijo, kaj bi storili, ko bi jih Jezus poklical, kot je poklical apostole ...

Pesem: ... Pojdite tudi vi ...

Molitev

Jezus, ko bi znal govoriti vse jezike,
in ko bi se znal pogovarjati celo z angeli,
ljubezni pa ne bi imel, mi to nič ne koristi.
Ko bi poznal vse skrivnosti sveta
in ko bi bil moder,
ljubezni pa ne bi imel, nisem nič.
Ko bi vsem govoril, da sem tvoj in bi pobožno živel,
a ljubezni ne bi imel, sem kakor nem zvon.
Jezus, vžgi v meni svojo ljubezen,
ki je potrpežljiva, dobrotljiva, spoštljiva, pravična in neskončna.
Naj gorim v ljubezni do tebe in do vseh, s katerimi živim.

Pesem: Vlij mi olja v srce

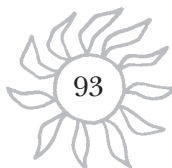

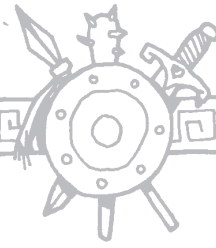

Osma zgodba



BLAGOVEST

Vzgojni cilj

Da bi se trudili iskati Boga v molitvi
in da bi ga odkrivali tudi v vseh lepih stvareh,
saj jih je on ustvaril.

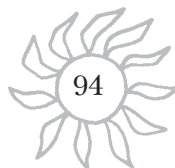



Cesarica Teodora je vohunila vsepovsod za Ireno, Azbad pa je na vse načine skušal uničiti Iztoka. Toda Irena in Iztok sta bila vedno bolj pokončna, kot žerjavica, ki dobiva zrak in postaja vse bolj žareča, vse do plamena.

Naredila sta torej Teodora in Azbad zloben načrt, kako bosta pogubila Iztoka in Ireno. Imel pa je tudi Epafrodit na dvoru svojega zvestega vohuna Spiridiona, ki mu je skrbno poročal, kaj se dogaja. Epafrodit je drugi dan takoj poklical Iztoka, da bi mu ta priznal, kaj se je zgodilo prejšnji večer.

Iztok (*prideta z Bliskom vsa izmučena*): "Azbad je bil danes, kakor bi ponorel. Gnal je mojo stotnijo tako daleč, da je padlo deset mojih mož sredi ceste. (*Blisku*) Se ti si se komaj izmikal njegovim udarcem z bičem. Če te še kdaj skuša udariti, ga bom jaz!"

Epafrodit (*ne ovinkari*): "Ali je tudi on izvedel za tvoj sinočnji sestanek z Ireno?"

Iztok (*začudeno*): "Moj sestanek?"

Epafrodit: "Ne taji, Iztoče! Pomisli na prisego, pomisli, da sem tvoj oče in ne prikrivaj niti besede! V Bizancu so ušesa vohunov na gosto sejana kot iglice na smreki. Kaj sta govorila z Ireno?"

Iztok: "O bogovih sva se pogovarjala, o svojem Bogu mi je govorila! Obljubila mi je, da pošlje blagovest svojega Kristusa."

Epafrodit (*se umiri*): "In boš bral evangelij? Beri torej, in česar ne razumeš, me vprašaj. Evangelij je resnica."

Iztok (*veselo*): "Ni treba tvojih razlag. Irena pride razlagat. Ponoči pride po morju do tvoje vile."

Epafrodit (*svareče*): "Sinko, kdo ti bo verjel v Bizancu, če se shajaš ponoči z lepo dvorjanko, da govorita o Bogu? Pripravi se na spopad! Veš, kakšen je Azbad in kako zlobna je Teodora! Toda preprečiti ti tega ne morem! Iztoče! Kakor zlata vrata v Bizanc tako so lepe in močne tvoje prsi. Ali notri bije drobno srce nedolžnega pastirčka! Kristus blagoslovi vajino ljubezen! Jaz pa vaju bom čuval."

Iztok je naslednji dan dobil zavoj, in ko ga je odprl, je zagledal zlate črke: Evangelij po Mateju. Na prvi strani je bil listek: Dobri Iztoče, vzemi blagovest Kristusa in beri. Ko bo mogoče, pridem in bova govorila o sveti resnici.

Bral je Iztok, najprej zaradi Irene, zaradi njenih lepih oči, a vendar so se ga besede prijemale z železno silo, budil se je dvom, v duši je nastal boj: dva bregova brez mostu. Na eni strani Irena z blagovestjo, na drugi rodna zemlja in mrznja do tiranov.

Prišla je noč, ko sta se zopet srečala Iztok in Irena. Epafrodit je vedel

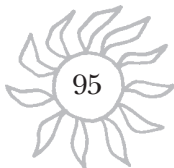

za nevarnost in se je dobro pripravil za morebiten pobeg. A s tem ni hotel vznemirjati mladega para. Svetoval je le Iztoku, naj k obali za varstvo vzame nekaj močnih služabnikov.

Polnočno nebo je bilo nastlano z zvezdami. Iztok in Irena sta govorila o Bogu.

Irena: "Poglej, Iztok, kako je Bog velik, kako je mogočen, da je razpel to čudovito nebo nad nami."

Iztok: "Velik in mogočen, Irena. In še večji in še mogočnejši, ker mi je dal tebe."

Irena: "Glej, ta Bog je bil za nas križan, zate in zame! Kolika ljubezen!"

Iztok: "Če je resnično, kar ti praviš, tedaj ga molim in molil ga bom vsak dan in hvalil za tvojo ljubezen!"

Irena (*ga spodbudi*): "Veruj, Iztoče, veruj resnici in tudi tvoje srce bo napolnila njegova ljubezen."

Iztok: "Irena, verujem, verujem ti, zakaj v tvojih očeh ni laži."

Nenadoma je tišino presekala grozen krik in pljusk v valove. Čolnič se je stresel in zagugal. Služabniki so pritekli in začel se je boj z Azbadovimi vojaki. Blisk se je vzdignil na zadnje noge in zaščitil Ireno, ki so jo hoteli ugrabiti. Nato se je obrnil k njej in zahrzal. Razumela je, zlezla na njegov hrbet ter se krepko oprijela grive. Blisk se je pognal v dir.



V premislek

- Bog se razodeva na različne načine, tudi po lepoti. Normalno je, da se zato radi oziram na lepimi stvarmi in privlačnimi ljudmi, da včasih poškilimo po sošolki, prijatelju ali neznancu, ki nam je simpatičen. Pri tem pa se moramo zavedati čudovitega Božjega načrta, da nas je Bog ustvaril tako različno lepe, "le malo nižje od angelov". Smo tega veseli? Kaj če bi bili vsi popolnoma enake postave in lepote? Iztok je hrepenel po Ireni. Tudi ona po njem. Oba pa sta po eni strani čutila, da ju hočeta Azbad in Teodora uničiti, po drugi strani pa še nekaj večjega, da je namreč nekdo, ki ju združuje in povezuje. Bog tako združuje tudi nas: v prijateljstvu, v igri, v simpatiji, če smo le povezani z njim in ga imamo radi.

- Kakšen je naš odnos do Jezusa? Ga iščemo, smo radi z njim? Poznamo vsi Sveto pismo? Tu piše o Jezusu, kaj vse je počel in učil. Iztok je hrepenel po tej knjigi in se je zelo razveselil, ko mu jo je Irena poslala. In bral je. Mi živimo v sodobnem svetu: poslušamo in gledamo. Nič nam ni treba misliti in se truditi. Ali ste se kdaj vprašali, kakšen glas je

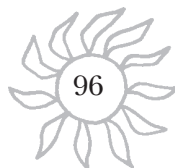

imel Jezus in kakšen je bil videti? Mogoče ste kdaj gledali kak film o njem? To boste izvedeli, če boste odprli Sveto pismo in prebrali kak odlomek. Pravi Jezusov glas bomo slišali v našem srcu in videli ga bomo z duhovnimi očmi.

Oseba: Marija

O molitvi in vsem, kar nam govori o Bogu.

Marijin "zgodí se" je tudi za nas zgled čudovite molitve. Njena hvalnica, ko je obiskala teto Elizabeto, je velika zahvalna molitev k Bogu za vse, kar ji je storil. Tudi dejstvo, da je "vse besede in dogodke premišljevala v svojem srcu", je dokaz, da je bila globoko potopljena v molitev. Jezusa je prosila, da je pomagal mladima zakoncema v stiski, poslušala je njegove besede, šla za Jezusom na Kalvarijo. Tudi njeno trpljenje je postala molitev.

Ona, najlepša med ženami, je zgled, da bi si tudi mi prizadevali za tako lepo življenje pred Bogom in ljudmi.

Prilika: Mt 7,24-29

Na kake temelje pa mi gradimo svoje življenje? Se zavedamo, da je najmočnejši tisti človek, ki zna roke skleniti k molitvi? In takrat, kadar imamo največ dela, je najbolje vzeti si nekaj časa za Gospoda? Kako je sploh z našo skupno in osebno molitvijo, z molitvijo v družini? Ali imamo doma Sveto pismo, ga morda kdaj vzamem v roke, ga kdaj skupaj beremo?



V skupini

Cesarica Teodora je vohunila za Ireno; Azbad na vse načine skuša uničiti Iztoka, oba naredita načrt zoper Ireno in Iztoka.

Epafroditu pa o stanju na dvoru poroča Spiridion.

Iztok prizna Epafroditu, da je bil pri Ireni (*govorila sta o evangeliju*). Le-ta bo čuval Ireno in Iztoka.

Iztok dobi evangelij ..., ga bere zaradi Irene; v njem se bije boj dveh svetov: Irena z blagovestjo ali rodna zemlja in mržnja do teh tiranov.

Iztok in Irena se srečata na obali; njuna ljubezen je od Boga. Iztok veruje njegovi ljubezni, ker Irena ne laže.

Nato boj z Azbadovimi vojaki; Blisk odnese Ireno proč.

- Kaj je tisto, o čemer se lahko z dekletom/fantom pogovarjaš (*če ne samo o "zaljubljenosti" in brezzveznih stvarih*)?
- Pogovor o tem, o čem se fantje in dekleta sploh pogovarjajo na "zmenkih" in zakaj se pogovarjajo ravno o tem?
- Pogovor o vrednotah: kaj je tisto lepo, zaradi česar še posebej veruješ v Boga?

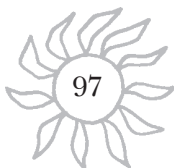

• Kaj je zate lepota? Na kup (*na sredo mize*) položi čimveč predmetov, ki ti pomenijo lepoto ...

• Kako se počutim, ko se v meni borita dva svetova? Kako mi govori vest, če jo imam sploh vzgojeno? Napiši nekaj ključnih situacij; glede na svojo vest naj se vsakdo odloči za eno izmed rešitev (*zakaj, razloži.*)



Delavnica

1. CVET

Material

Krep papir; volna; zimzelena veja (*npr. cipresa*); lepilo.

Izdelava

1. Za vsak cvet iz krep papirja izreži 3 trakove, dolge 9-10 cm, na koncih zaokrožene (A), ter 20 cm volnene niti (B).
2. Papirnate trakove položi drugega na drugega.
3. Na polovici jih dobro preveži z volno.
4. Cvetne liste med seboj zlepi, nato vsakega posebej potegni med škarjami in palcem, da se zavihajo navzven.
5. Cvetove priveži na vejo.

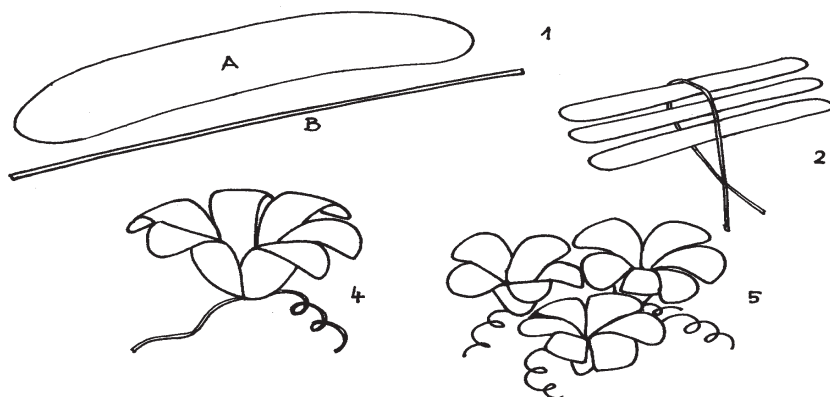

2. GLINASTI SVEČNIK, VAZA

Material

Glina, košček lepenke, tempera barve, nitrolak, sveča, svinčnik, čopič, penasta gobica.

Izdelava

Kos gline dobro zgneti in izoblikuj steber. Postavi ga na podlago iz lepenke ali leseno deščico. S stiskanjem in gnetenjem ga izoblikuj v reliefno obliko, ki jo kaže sl. 1. V sredino vrhnjega dela stebra zabodi svinčnik ali kak ozek siljast predmet. Potiskaj ga spiralno v globino. Delaj

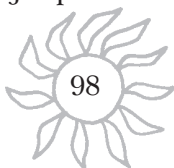

tako kot pri privijanju vijakov (*sl. 1*). Ko si predmet potisnil okoli 5 cm v globino, ga previdno izvleci, tako da ga odvijesh kot vijak. Enako kot s svinčnikom ponovi še s tanjšo svečo, zato da preveriš, ali je vdolbina dovolj globoka in dovolj široka. Po potrebi razširi vdolbino tako, da ponovno spiralno potiskaš svinčnik ob njeno notranjo steno (*puščice na sliki 2*). Dobil si svečnik. Zunanjo površino svečnika rahlo zgladi z mokro penasto gobico. Svečnik naj se čez dan suši. Posušenega poljubno pobarvaj z eno tempera barvo, npr. črno. Nato ga poljubno okraši z različnimi barvami (*sl. 3*). Vstavi svečo. Svečnik premaži z nitrolakom, da bo barva obstojna. Na enak način lahko zmodeliraš vazo za posušene trave in rože, podstavek za zobotrebce, šivanke ipd.

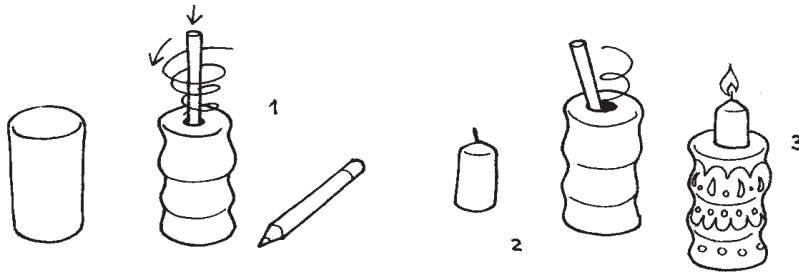

Zgodba v igri

Slovenski sli

Igra lahko poteka v gozdu ali kakšnem obsežnem prostoru. Za vsako skupino je treba pripraviti dovolj grških črk (*ali kakšnih drugačnih simbolov*), transparente, na katerih so napisane grške črke (*ali simboli*), ter listke, na katerih piše "Srečno!".

Igralci se razdelijo v skupine in imajo svojega voditelja (*animatorja*). Animatorji s transparenti pa se razporedijo po igralnem polju. Vsak igralec dobi od svojega voditelja samo eno črko, ki jo mora odnesti animatorju s transparentom, na katerem je ustrezna črka. V zameno dobi listek "Srečno!" in ta listek zamenja pri svojem voditelju za novo črko.

Zmaga skupina, ki prva raznosi vse črke in se zbere pri svojem voditelju.

Pred igro se igralcem razloži, da se bodo spremenili v sle, ki so v Iztokovem času prenašali razna sporočila iz kraja v kraj.

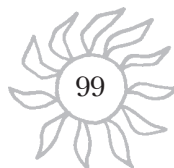



ZA PAPEŽA, ŠKOFE, DUHOVNIKE, REDOVNIKE

Bog se razodeva na razne načine. Iztoku se je razodel po Matejevem evangeliju, ki mu ga je podarila Irena. Jezusove besede so postale temelj tudi Iztokovega življenja. Prisluhnimo Jezusovemu navodilu, kako naj tudi mi zidamo hišo svojega življenja. Molimo skupaj z Ireno in Iztokom.

Odpev: Danes je zasijala luč ...

Medtem prižgemo svečo/svetilko, ki ostane prižgana ves čas molitve.

Božja beseda: Mt 7,24-29 (str. 146)

Odpev: Danes je zasijala luč ...

Naj zasije sonce tvoje ljubezni, Gospod, svetemu očetu. Prišel je k nam na obisk, obiskal je že mnogo narodov. Vsem ljudem oznanja z močjo, da je zvestoba tvoji besedi tista trdna skala, ki zdrži vse viharje in vetrove.

Prosimo te za papeža in za vse oznanjevalce evngelija: za škofe, duhovnike, še posebej za našega g. župnika (*kaplana* ...), za naše starše in za vse ljudi, ki nas spodbujajo z zgledom in z besedo.

Na plakat/sonce pripnemo žarek, na katerem je napisano: ZA PAPEŽA, ŠKOFE, DUHOVNIKE, REDOVNIKE.

Zmolimo lahko kako molitev za papeža (*ali za duh. poklice* ...) ali:

Prošnje

Vzklik: Velik in dober si, Gospod!

Razpel si čudovito nebo nad nami in poklical sonce na nebo.
Tako čudovito si ustvaril tudi mene in mi podaril toliko lepega.
Zaznamoval si me s pečatom svoje Ljubezni, ti si moj prijatelj.
Podaril si mi starše, prijatelje, učitelje, duhovnike.
V svoji ljubezni si nam poslal Jezusa, ki nas je ljubil do konca.
Tvoj Sin Jezus je hotel dati življenje za nas.
Naš Odrašenik Jezus je vstal od mrtvih, da bi mi živeli.
Podaril si nam Marijo, ki si jo izbral za mater svojemu Sinu
in za našo mater.

Marija je odsev Božje lepote, ki nasvodi k Jezusu. Bila je žena močne vere, zato si je zaslužila, da je bila vzeta v nebo. Priporočimo svojo vero in življenje Mariji z naslednjo pesmijo:

Pesem: Na poti skozi življenje

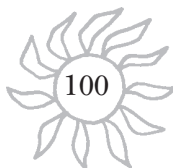

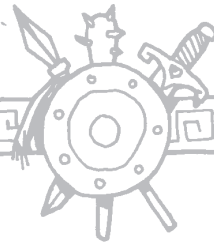

Deveta zgodba



PREIZKUŠNJA

Vzgojni cilj

Vsako življenje je zaznamovano tudi s preizkušnjami,
zato se bomo trudili vztrajati v dobrem
tudi takrat, ko bo hudo.

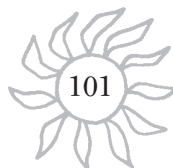



Cesarica Teodora se je veselila uspeha v pretekli noči. Iztoka so ujeli in ga odvedli v cesarske ječe, iz katerih nihče več ne pride živ.

Skupaj s svojim služabnikom Spiridionom sta se odpravila po dolgih hodnikih, hodila sta neslišno, zavila desno, zavila levo, po stopnicah navzdol, ki so se čedalje bolj zoževale. Poslednje so bile umazane in vlažne. Nekajkrat sta postala pri bronastih vratcih, ki jih je podložnik odklenil in odpahnil. Stopnic je zmanjkalo.

Spiridion (*udari s pestjo na duri*): "Odpri!"

Ječar: "Nikomur!"

Spiridion: "Cesarica trka!"

Hitro so zacvilila vrata in ječar je z izbuljenimi očmi gledal prišleka. Spiridion mu je pokazal na Teodoro in sedaj je padel na kolena.

Cesarica Teodora (*osorno*): "Odpri do Iztoka!"

Z žeblja je snel ključe in odšel pred njima. Odprl je prva, odprl je druga vrata; a pred tretjimi je postal.

Ječar: "Zrak je strašen, jasna cesarica!"

Cesarica Teodora (*nepotrpežljivo*): "Odpri!"

V kotu je slonel, privezan z verigami - Iztok.

Teodora (*se zareži*): "Kako se zabavaš? Ali ti je pošla sapa? Zdaj veš, kdo je cesarica in kakšno oblast ima. Ti bi objemal Ireno? Nič več, Azbad jo bo dobil!"

Iztok (*obrne glavo, pogleda z zaničevanjem*): "Nesramnica! Kristus, tvoj Bog, o katerem mi je pripovedovala Irena, te bo izročil peklju! Zadnji pes je več vreden kot ti, ki sediš na prestolu!"

V Teodori je vzkipela divja kri. On kliče Kristusa, ki ga ne pozna, nadnjo? Udarila ga je po licu, da se je spet odprla rana in kri se je ulila na njeno roko. Zbežala je iz ječe in povsod je videla sence, ki vpijejo: Te bo izročil peklju, peklju ...

Spiridion pa je bil tudi Epafroditov najzvestejši vohun in zato je Epafrodit takoj zvedel, kaj se je zgodilo z Iztokom. Hitro se je napotil k Ireni.

Epafrodit: "Jasna dvorjanica, Iztok je živ, vrgli so ga v ječo. Vse bom storil, da ga rešim, preden ga pokonča Teodora."

Irena (*boža Bliska*): "Njegov konj je rešil mene namesto njega. Jaz bom skrbela za Bliska in moj bo, dokler zopet ne pride Iztok. Kristus naj ga varuje."

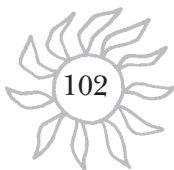

Blisk je sklonil glavo k Ireni in jo rahlo sunil.

Epafrodit je stal pred Ireno kakor okamenel. Te ljubezni ni razumel. Videl je, kako je Irena prebledela, toda ostala je trdna v veri. Vendar se je bal zanjo.

Epafrodit: "In če pride zdaj besni Azbad in te najde?"

Irena: "Ne dobi me, ker grem. Bala sem se, ker ni bilo Iztoka, in mrla sem v strahu, da mi poveš: Ubit je, umorjen. Sedaj sem vesela, da je živ." (*Se vzdigne, a trepeče ko list na veji, se nasloni na Cirilo*) "Pojdiva, Cirila, moja edina, proč od grobov, ki krijejejo mojo srečo. Razodela sem blagovest Iztoku, Kristus naj ga varuje. Vem, da me ne bo nikoli pozabil. Pojdiva, Bog bo z nama. Blisk me bo varoval, če mi bo kdo sledil. On me bo spominjal na Iztoka."

Epafrodit (*se prestraši*): "Ne smeš, ne moreš, hčerka moja! Kam pojdeš?"

Irena: "Na pot, domov v Toper, k stricu."

Epafrodit jo je varno pospremil do mestnih vrat in ji obljubil, da se bodo kmalu srečali. Spoznal je tedaj tudi on, kako močna je Kristusova ljubezen, in se odločil, da bo storil vse za Iztokovo in Irenino rešitev. Poznal je trgovske ukane, prodal je vse svoje imetje in dal razglasiti, da se je potopil z ladjo vred. V resnici pa se je preoblečen umaknil v drugo mesto, med tuje ljudi. Živel je le še za Iztoka in Ireno.

Bil je moder in je že naredil načrt, kako bo rešil Iztoka in se otresel Azbada.



V premislek

- Bog ne more podpirati zla, zato ne more nobena oblika zatiranja, izkoriščanja ali socialne krivice odražati Božje volje. Vsaka krivica je sad človeške hudobije, krutosti, pohlepa, sebičnosti in človekove nehumanosti do sočloveka. Tako krivično reakcijo srečamo pri cesarici Teodori. Četudi pripada krščanski veri, pri njej ne moremo govoriti o krščanskem ravnanju, življenju. Iztok, ki ni kristjan, to takoj opazi, ker mu je Irena govorila o veri, ki spodbuja ljubezen do Boga in ljubezen do vseh ljudi.

- Tudi v današnjem svetu prevladuje stari zakon džungle, ki se ga je oprijela cesarica Teodora, namreč, da ima vedno prav tisti, kdor ima moč, in da mu je za dosego lastnega cilja vse dovoljeno. Tedaj navadno tudi mi vidimo samo sebe in svoje koristi, ljudi okoli sebe pa pustimo v pomanjkanju in trpljenju.

- Iztokovo trpljenje je drugačno od trpljenja cesarice Teodore. Iztok fizično (*telesno*) trpi zaradi lakote in verig, v katere je vklenjen v ječi. V

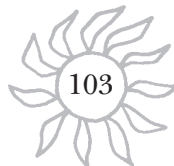

srcu pa je srečen, saj ve, da ga zunaj čaka Irena in da je po krivici obsojen. Teodora pa čuti drugačno trpljenje, trpljenje, ki je veliko hujše in ki se ga ne da odkupiti z denarjem, saj se zaveda, da ga je povzročila sama. Ko je Iztoka obiskala v ječi, ga je udarila po licu in se mu zaničevalno posmehovala. Besede pa, ki ji jih je izrekel Iztok, so jo močno prizadele. V srcu je začutila, da ne dela prav. Iz ječe je pobegnila s slabo vestjo, kajti za trenutek se je zavedela, da tako ravnanje ni krščansko, da jo je Kristus učil drugačne ljubezni.

• Irena je vesela sporočila, da Iztok živi. Zaupa Epafroditu, ki je kot iznajdljiv trgovec pripravljen žrtvovati svoje ime in bogastvo za rešitev Iztoka iz Teodorinih rok. Irena se zaveda, da je rešila Iztoka, ker ga je imela rada, še bolj pa zato, ker je ljubila Kristusa in je bila res prava kristjanka, ker je živela in delala kot prava Kristusova učenka. V njej ni bilo sovraštva, ampak ljubezen, odpusčanje, zaupanje in voljno prenašanje velike preizkušnje.

Oseba: Štefan

O trpljenju in preizkušnjah.

Štefan je prvi odrasel mučenec za Jezusa Kristusa, ki je zavestno dal svoje življenje za svojega učitelja. Tudi trpljenje in groznje s smrtjo ga niso odvrnile od njegovega največjega prijatelja. Vprašanje, koliko smo mi pripravljeni potrpeti za Kristusa, kaj smo pripravljeni zastaviti za svojo vero, kako daleč sega naša ljubezen do Kristusa.

Prilika: Mt 10,26-31

Trpljenje in smrt nista tisti razsežnosti našega življenja, ki bi se ju morali bati, bati se moramo tistih ljudi in takih dogodkov, ki bi pogubili našo dušo, ki bi ubili v nas Božje življenje, ki bi nam iztrgali posvečujočo milost. Kdo so torej res tisti naši sovražniki, ki se jih moramo resnično bati in se proti njim boriti?



V skupini

Cesarica Teodora ulovi Iztoka in ga da zapreti v ječo; nato gre s Spiridionom k Iztoku (*bil je okovan z verigami ...*).

Iztok ji reče, da zaradi spletk že čaka na pekel, ona ga zato udari in zbeži.

Spiridion sporoči to Epafroditu, ta pa Ireni: Iztok je živ! Kristus naj varuje Iztoka.

Irena je ostala trdna v veri (*kljub preizkušnji in strahu za Iztoka*). Gre domov v Toper (*k stricu*) z Bliskom. Iztoka bo varoval Kristus, nikoli ne bo pozabil Irene.

Epafrodit je prepisal imetje na druge trgovce, sam pa se je umaknil



iz trgovskega življenja; živel je le še za Iztoka in Ireno (*osnoval je načrt za rešitev Iztoka in kako se bo otresel Azbada*).

• Kako je pri nas s strahom pred tem, da nas zaradi slabosti Bog kaznuje? Ali ni naš Bog dobri Bog? Kako nam to dokazuje?

Je tebe že kdaj "kaznoval"?

• Verjamem v to, da nas (*in naše drage*) varuje Bog?

• Ali je moja vera tako trdna, da ji izročam vedno tiste, ki mi največ pomenijo?

• Kaj je zate trpljenje (*preizkušnje ...*)? Primer iz tvojega življenja ali življenja tvojih prijateljev ... Kako premaguješ trpljenje?

• Kakšna stvar ti gre izvrstno od rok (*talenti*). Kaj narediš s to svojo sposobnostjo za druge?



Delavnica

1. LADJA UPANJA

Material

Karton 12 x 15 cm; juta 15 x 18 cm; vrvica; raznobarvni kolaž papir.

Izdelava

1. Karton nalepi na juto tako, da čez rob kartona na vsaki strani gleda 3 cm jute.

2. Iz jute, ki gleda čez rob, poberi nitke, da narediš resice.

3. Na zgornji rob kartona nalepi zanko iz vrvice, da boš ladjo lahko obesil na steno.

4. Nariši in izreži čoln, valove in jadra ter jih nalepi na juto.

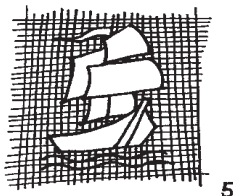
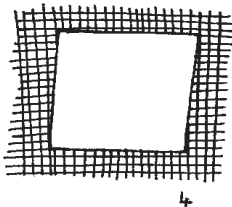
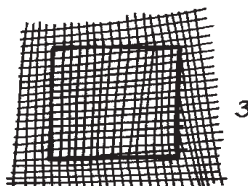
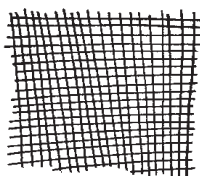

2. USNJEN PAS

Material

Koščki usnja, koščki trdega papirja, ravnilo, kemični svinčnik, škarje.

Izdelava

Iz koščka trdega papirja izrežemo pravokotnik 4 x 7 cm (*sl. 1*), pravokotnik prepognemo po dolžini. Na eni strani pregiba narišemo lik (*črtkano, sl. 2*). Označeni lik izrežemo iz obeh pregibov hkrati in izdelek razpremo (*sl. 3*). To je šablona za risanje več enakih oblik na usnje.

Šablono iz lepenke večkrat (*20x*) obrišemo s kemičnim svinčnikom na koščke usnja ali skaja. Elemente izrežemo. Število teh elementov prilagodimo predvsem širini pasu. V vsak element napravimo s škarjami dve zarezici (*1 cm v globino*), tako da element prepognemo po dolžini (*sl. 4*). Prvi element prepognemo po dolžini in vanj vpeljemo skozi obe zarezici hkrati naslednji element (*sl. 5*) in tako naprej vse druge elemente. V prvi in zadnji element dobljenega pasu vpeljemo ožji usnjen trakec, da bomo pas lahko sklenili in zvezali (*sl. 6*).

Možnost

Usnjena ogrlica (*druge dimenzije*).

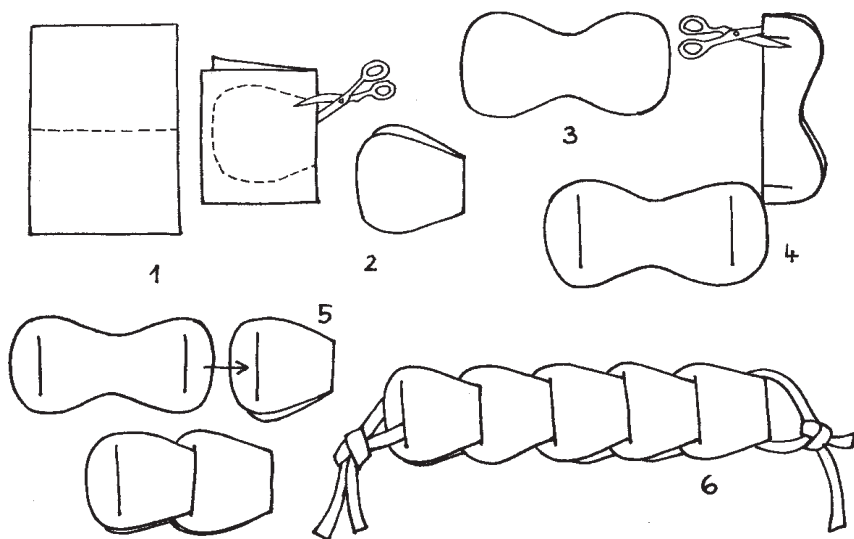



Zgodba v igri

Podrta ograja

Obe ekipi se hkrati branita in napadata. Cilj igre je, da prekoračimo nasprotnikovo linijo. Igralec, ki vstopi v polje kot zadnji, lahko ujame vse nasprotnike, ki so že v polju. (*Vedno lahko ujame vse tiste igralce, ki so pred mano vstopili v polje. Če pa igralec iz nasprotne skupine vstopi v igro za mano, lahko on ujame mene.*) Igralci se lahko vračajo za svojo linijo in ponovno vstopijo v igralno polje. Ujeti igralec gre v zapor - postavi se ob desni rob. Ekipa dobi točko, če ujame določeno število igralcev (3, 5, 10 - glede na skupno število igralcev) ali če enemu od igralcev uspe prekoračiti nasprotnikovo linijo. Zmaga ekipa, ki zbere več točk.

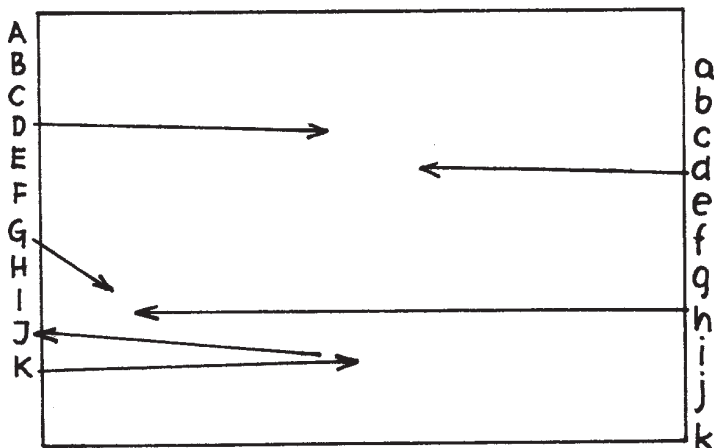

Igre z vodo

1. Zalivanje

Igralci se posedejo drug za drugim (*od voditelja igre do določene točke*). Voditelj napolni z vodo jogurtov lonček, ki ima v dnu luknjo. Prednji igralec ga mora nad glavo podati naslednjemu, ne da bi se oziral nazaj; zadnji izlije vodo v vedro in lonček zopet potuje nad glavami. To ponovimo petkrat. Gledamo čas in količino vode.

2. Zadevanje z žogo

Dva iz skupine se postavita pred skupino (*ca. 3 m*) in pred seboj držita vedro (*ali kakšno širšo posodo*), napolnjeno z vodo, igralci pa z žogami (*ki naj ne bodo prevelike; npr. za tenis*) skušajo zadeti vedro. Vsak ima pet poskusov. Štejejo se zadetki vseh skupaj.

Možnost

Kdor ne zadene, gre držat vedro ...

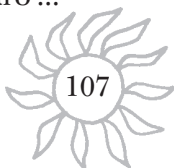

3. Slalom

Med startom in ciljem so postavljene palice (*ali kake druge ovire*). Igralec na dlani nese poln lonček vode, ki jo zajame na startu, na cilju pa jo izlije v vedro. Če se po nesreči vsa voda izlije že pred ciljem, gre ponovno na start. Vsak pride trikrat na vrsto. Če ne upošteva ovir, se mora tudi nazaj vrniti v slalomu, sicer lahko prosto teče. Merimo čas in količino vode.

4. Samokolnica

Igra se kot klasična igra "samokolnica", le da igralec, ki hodi po rokah, z zobmi drži lonček z vodo. Ko z rokami pride čez ciljno črto, izlije vodo (*lonček sedaj lahko prime v roke*).

Možnost

Nazaj grede igralca zamenjata vlogi. Merimo čas in količino vode. Skupina mora biti sodega števila, če pa to ni mogoče, lahko kakšen od igralcev tekmuje dvakrat.

5. Konja

Igrata samo dva para iz skupine; prvi igralec nosi drugega na ramenih. Para se postavita drug proti drugemu in (*nošena igralca*) si podajata vodni balonček (*tja in nazaj*). Če balonček ne pade na tla, se na voditeljev ukaz pomakneta narazen vsak za pol metra (*ali 1 m*). Voditelj že prej s kredo ali čim drugim označi razdalje, da so enake za vse skupine. Če balonček počí, nadaljujeta igro z istega mesta.

Možnost

Zamenjamo par, ki ni ujel balončka. Na voljo imata tri balončke (*življenja*). Zmaga skupina, ki je dosegla daljšo razdaljo, ne glede na porabljene balončke. Če pa je rezultat neodločen, zmaga tisti, ki je porabil manj balončkov.

6. Voz

Dvojica nese od točke A do B vodni balonček, ki ga drži s čeloma. Na cilju ga mora počiti tako, da ga igralca stisneta med čeloma (*ali na kakšen drug način*).

Možnost

ga dasta naslednji dvojici. Če balonček med potjo pade na tla, se vrneta na start po naslednjega. Gledamo na čas.

7. Vodni poligon

Postavimo različne ovire, ki jih mora igralec premagati. Npr. zlesti pod stolom, iti po brvi (*klopi*), iz sklede z vodo z usti potegniti bombon, ga odviti in dati v usta, sestiti na velik balon (*ali vrečko*), napolnjen z vodo, in ga počiti, iti po štirih in v ustih nesti lonček, napolnjen z vodo, in ga postaviti na določeno mesto, nato teči prosto naprej, in ko pride do vodnega balončka, poklekne in ga s čelom (*ali usti*) počí, potem teče do cilja. Tekmuje lahko en igralec iz skupine ali več. Če jih je več, tekmuje vsak posebej, čas pa se na koncu sešteje. Zmaga najhitrejša skupina.





ZA PREGANJANE (spokorno bogoslužje)

Vztrajaj v dobrem tudi tedaj, ko je težko. To je preizkus prave dobrote. Ko smo danes zbrani v skupni molitvi, prosimo Jezusa, naj ponovno ogreje naša srca. Iz njih bo potem izžarevala ljubezen. Sposobni bomo delati dobro tudi tedaj in predvsem tedaj, ko nas nihče ne vidi.

Življenje ni samo praznik, ampak ima tudi manj vesele trenutke. Mladi Iztok je to okusil po nočnem srečanju z Ireno, ko sta govorila o Jezusu. Sedaj je daleč stran od nje in Apofrodita, sam v temni ječi. A na njegovih ustnicah je Jezus, edini, ki ostane vedno zvest.

Odpev: Danes je zasijala luč ...

Medtem prižgemo svečo/svetilko, ki ostane prižgana ves čas molitve.

Božja beseda: Mt 10,26-31 (str. 148)

Odpev: Danes je zasijala luč ...

Velikokrat v svetu ljudje cenijo le zunanji blesk in hlastajo po dobičku. Pri tem pa zatirajo vse, ki so jim na tej poti v oviro. Molimo za tiste, ki so preganjani zaradi vere ali zapostavljeni preprosto zato, ker iščejo resnico in delajo dobro.

Na plakat/sonce pripravimo žarek, na katerem je napisano: ZA PREGANJANE.

Prošnje

Vzklik: Jezus, bodi pri nas!

Takrat, ko nas bodo drugi po krivem obdolžili.

Takrat, ko bomo bolni in osamljeni.

Takrat, ko bomo druge videli trpeti.

Takrat, ko bomo v odločilnih trenutkih življenja.

Takrat, ko nam bodo drugi zavidali našo srečo.

... spontano naprej ...

Odpev: Bodi pri nas, ker se že mrači, bodi pri nas, Gospod.

Bodi pri nas, dan nagiba se v noč, bodi pri nas, Gospod.

Odpev pesmi: Sta šla učenca ...

Pridi, Jezus!

Vsi so me zapustili in ostal sem sam.

Jezus, bodi ti pri meni!

Vsi okoli mene mi želijo slabo,

zvest ostaneš samo ti.

Jezus, daj mi moči, da bom odpustil tem,

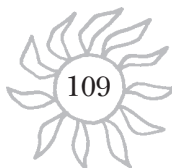

ki me preganjajo,
in da bom ljubil te, ki me sovražijo.
Meni pa daj poguma, da
bom vztrajal v veri in življenju.

Odpev: Bodi pri nas, ker se že mrači ...

Gospod Jezus!
Drevo ima korenine, da raste visoko v nebo,
mogočne reke imajo globoko strugo, da tečejo daleč,
in trpežne hiše imajo dobre temelje.
Tudi jaz hočem imeti trdne in globoke temelje,
na katere bom lahko oprl svojo vero,
na katere bom lahko postavil hišo svojega življenja.
Pomagaj mi pri iskanju pravih temeljev
in krepitvi moje vere.

Odpev: Bodi pri nas, ker se že mrači ...

Prošnje (primerne kot del spokornega bogoslužja)

Jezus nas ima zelo rad. Ni mu vseeno za nas. Četudi naredimo kdaj
kako neumnost, četudi koga razžalimo, hoče vedno ostati naš prijatelj,
čaka nas. Zato mu danes z zaupanjem vzklikajmo (*pojmo*):

Vzklik: Jezus, odpusti nam! *ali*

Pesem: Žal nam je, Gospod, odpusti nam ... odpusti nam,
Gospod, naš Bog (*napev: Pridi k nam, Gospod*).

Kadar smo se v svojem življenju sramovali tvojega imena.
Kadar smo s svojim življenjem druge odvrčali od tebe.
Kadar nismo ubogali svojih staršev.
Kadar nismo ljubili svojih bližnjih.
Kadar nismo opravili svojih dolžnosti doma in v šoli.
Kadar smo izgovorili grdo besedo ali koga pretepli.
Kadar smo bili preveč radovedni in premalo odgovorni.

*Ob sklepu molitve lahko drug drugega pokrižamo na čelo in se tako
spomnimo, da smo kristjani. To dejanje naj bo uvedeno s primerno
razlago.*

Pesem: Mir vam dajem

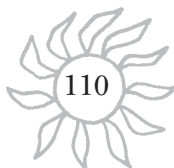

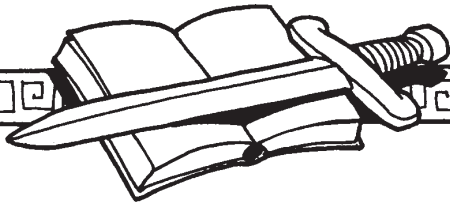

IV. DEL
NOVI LJUDJE



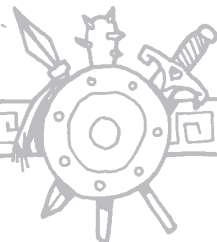

Deseta zgodba



POD SVOBODNIM SONCEM

Vzgojni cilj

Za vse, kar v življenju doživljamo, dobro ali hudo,
se bomo zahvaljevali Gospodu
in se skupaj s svojimi veselili vsega lepega.





Iztok je bil v bizantinski vojski zelo spoštovan. Vsi so ga imeli radi, še najbolj pa njegovi rojaki Sloveni, s katerimi je vadil pod okrutnim Azbadom. Vsi so vedeli, da je prišel Iztok po nedolžnem v ječo. O, saj so predobro poznali zlobne spletke, ki so jih kovali na dvoru.

Epafrudit je napravil dober načrt: pri Iztokovih rojaki se je pozanimal, kdaj so na straži na dvoru, in se domenil za pomoč. Seveda brez Spiridiona ni šlo, kajti le on je točno vedel, kje je Iztok.

Spiridion (*boječ*): "Straža je na vrtu, straža pri ječi. Mene poznajo in me bodo obesili, ker sem izdajalec same cesarice."

Epafrudit (*ga prepriča*): "Iztok je meni življenje. On me je nekoč rešil roparske roke. Zato zahtevata pravica in hvaležnost, da ga sedaj jaz rešim. Ti me čakaj pred dvorom, dobi ključ, za drugo bom poskrbel jaz."

Ponoči je Epafrudit prišel pred dvor, kjer ga je Spiridion ves tresoč že čakal.

Spiridion (*se tres* *kot šiba na vodi*): "Kje imaš vojsko? Stražarjev se ne moreva ogniti!"

Epafrudit je položil prst na usta in mu pomignil, naj mu pokaže pot. Tedaj je prikoralala straža. Spiridion se je hitro skrila za grm, Epafrudit pa je šel proti stražarju. Sedaj šele je Spiridion izbulil oči: Stražar je korakal dalje, kot da ne bi bilo nikjer žive duše!

Epafrudit (*zašepeta Spiridionu*): "Naprej!"

Spiridion (*gleda stražo in gleda Epafrudita*): "Gospod, ti si čarovnik!"

Epafrudit (*z rahlim nasmeškom*): "Sem, ampak samo nocoj."

Tako sta brez problemov prišla do ječarja. Tu se Spiridion ustavi.

Spiridion: "Gospod, ali začaraš ječarja?"

Epafrudit: "Njega ne morem!"

Spiridion (*povesi glavo*): "Potem je vse zaman!"

Epafrudit (*zakliče*): "Odpri!"

Ječar: "Nikomur!"

Epafrudit (*ponovi*): "Odpri. Veliki cesar ti veleva! Saj poznaš njegov podpis!"

Ječar je odprl in se čudil papirju, ki mu ga je Epafrudit pomolil pod nos. Dobro je poznal cesarjev podpis. Ječar se je čudil še bolj, ko je odpiral vrata k Iztoku: kdo neki je ta, ki k njemu hodijo tako imenitni ljudje?



Koje Epafrodit zagledal Iztoka, je prebledel. Ustnice so se mu tresle, v očeh ga je zaskelilo. Toda pozabil je na to, pozabil, da je spoštovani grški trgovec in gospod, pokleknil je k Iztoku, ga objel in mu odklenil vezi.

Epafrodit (*boleče*): "Iztoče moj, samo da sem te rešil! ..."

Potegnili je Iztoka iz celice, Spiridion pa je zapahnil vrata in v celici je ostal ječar. Vrnili so se mimo straž in vojaki so pokimali Epafroditu in v mislih pozdravljali Iztoka, le Spiridion se je še naprej čutil tem dogodkom.

Srečno so prispeli v Toper. Pridružil se jim je tudi Radovan. Irena je molila ob ikoni Bogorodice, ko je zaslišala Bliskovo rezgetanje. Stekla je na dvorišče in objela Iztoka.

Irena: "Vedela sem, da te bo varoval Kristus. S seboj sem odpeljala Bliska, da mi je bil v uteho."

Iztok: "Prav si storila. Blisk je rešil tebe in ti njega. (*se obrne k Epafroditu*) Kako naj ti povrnem?"

Epafrodit: "Bodita srečna, Epafroditu ne dolgujeta ničesar. Iztok, dobro sem te izšolal, dober vojak boš in odslej boš branil svoj narod. Irena je odprla tvoje srce pravi resnici in tudi meni je odkrila pravi smisel življenja." (*vzdigne roke*) "Moj konec je vajin začetek. Česar nisem imel sam, darujem vama. Ostanita eno v Kristusu in ostanita mu zvesta. Tako bosta srečna na veke. Amen."

Irena se je vzdignila v solzah, ga prijela za roko in objela. Postal ji je kakor oče.

Epafrodit (*sredi med njima*): "Iztok, moj tek je dokončan. Zmaguj, bodi slaven in bodi Kristusov. Poučita svoj narod o pravi resnici, ponesita mu novo življenje in napredek."

Iztok, Irena in Radovan so se odpravili nazaj proti severu. Blisk je rad nosil Ireno, Iztok pa ga je spremljal. Večkrat je veselo zahrzal in sunil Iztoka, kot da ga hoče opomniti, kakšen zaklad nosi na hrbtu. Z gora je vela mrzla sapa. Ko so prišli nazaj v gradišče, je starosta Svarun v šotoru ležal top, kakor mrtev na ovčji koži. Skrb in žalost sta mu izpili kri, da je bil nem in gluha za vse, kar se je godilo v gradišču. Ko je čul Iztokov glas, se je zdramil.

Iztok: "Oče, nisem mrtev, Sloveni smo zmagali, dobil sem pravo orožje za naš boj. Mi smo bili nespametni, ko smo imeli prazno vero, sedaj vem, kdo je pravi Bog, kdo mi je pomagal in kdo nam bo pomagal."

Svarun je začutil nežno roko Ljubinice, ki ga je dvignila, čutil je močno roko Rada, ki je medtem postal njen mož, oči so mu hipoma



oživele, stegnil je roke in segel po Iztoku in po Ireni, potem je zajokal kot dete.

Svarun (*jokajoč od veselja*): "Živeli bomo pod svobodnim soncem in uživali srečo, mir in slavo, ki jo je dal meni in tebi Bog in Gospod, ki je ustvaril nebo in zemljo in nas rešil!"

Blisk je pihnil vročo sapo in zahrzral ter oddirjal proti jasi. Spet je bil doma!



V premislek

• Kar hočeš, da bi drugi tebi storili, stori tudi ti njim. Tako nas spodbuja Sveto pismo. Če bomo delali dobro, bodo tudi drugi nam delali dobro. Nikodema srečamo ob začetku Janezovega evangelija, kako je na skrivaj prišel k Jezusu, ob koncu pa, kako je poskrbel za Jezusov pogreb. Na skrivaj je delal dobro. Tudi sami v življenju pogosto doživljamo, kako so mnogi ljudje tudi za nas dobrotniki naskrivaj, tudi mi delajmo dobro, pa četudi tega ne bo nihče opazil.

• Iztok je bil zaprt v najhujših ječah v cesarskem dvoru. Zdelo se je, da ni nobenega izhoda več. Upravičeno bi povsem obupal. Toda zdi se, da on upa kljub brezizhodni situaciji. Zaupa, da bo rešitev prišla. Tudi apostolom v ječi se je dogajalo podobno. Pa jih je iz nemogočega položaja rešil sam Gospodov angel. Tudi Irena je molila k Bogorodici in zaupala. Pomembno je, da se v življenju dobro poveže med seboj (*v zgodbi: Epafrodit, Spiridion, stražarji*). Ni hudo to, da v življenju mnogokrat na videz zmaguje zlo; hudo je to, da se dobro med seboj ne poveže: ko bi bilo vse, kar je dobro, med seboj močno povezano, bi lahko storili mnogo več dobrega.

• Če Iztok že od prej ne bi bil prijatelj mnogih vojakov, če bi jim že prej s svojimi dobrimi deli ne prirasel k srcu, bi ga v nastalem položaju, ko je pristal v ječi, doletela povsem drugačna usoda. Kdor dela dobro, to se gotovo obrestuje.

• Kdo prinaša resnični mir in pravo srečo, smisel življenja? Jezus Kristus. To je jasno Ireni, Epafroditu, pa tudi Iztok je v to vedno bolj prepričan. Do tega prepričanja naj bi se dokopali tudi mi. Edino Jezus Kristus je tisti, ki ima najboljše odgovore na vsa naša vprašanja; on je tisti, ki bo najbolj osmisлил vse naše življenje, tudi težke trenutke.

• Če si srečal Jezusa Kristusa, ga ne smeš zadržati zase. Epafrodit je star. Kot Krstnik in starček Simeon je tudi on zaslutil, da je njegovo poslanstvo končano. Zdaj je na vrsti Iztok. Šel je v Bizanc, da bi postal vojak. Postal pa je Kristusov vojak. Tudi nam se v življenju zgodi, da



hočemo nekaj, pa se zgodi nekaj povsem drugega. Bog je Bog, ki preseneča - dajmo se mu presenetiti tudi mi, odprimo mu svoja srca na stežaj. Gotovo nas je presenetil tudi v teh dneh. Zahvalimo se mu za to.

Oseba: Pavel

O zahvaljevanju in praznovanju.

Ko Pavel sreča Kristusa, ga nič več ne odvrne od njega. Veseli se življenja z njim. Oznanja, naj se "veselim v Gospodu!" Njegovo življenje postane drugačno, postane "praznik". Vse premore v njem, ki mu daje moč. "Življenje je meni Kristus!"

Prilika: Mt 28,16-20

Kakšna so naša praznovanja? Toliko nam je darovanega - kakšno je naše zahvaljevanje? Jezus nam obljublja, da bo z nami vse dni do dovršitve sveta. Živimo v tej zavesti, da je Bog z nami na vsakem koraku, takrat, ko nam je težko, pa tudi takrat, ko smo veseli? Če je on z nami, bodimo tudi mi še naprej z njim.



V skupini

Iztok je v bizantinski vojski spoštovan; vedeli so, da je prišel nedolžen v ječo (*spletka*).

Epafrdit se oddolži Iztoku, ker ga je nekoč rešil pred roparskimi Huni - hoče ga rešiti.

Spiridion priskrbi ključe ječe; Epafrdit 'podkupi' Iztokove sovojake (*stražarje*); dobi podpis cesarja, da lahko pride v ječo, kjer je Iztok.

Iztoka so izvlekli iz celice, zaprejo pa paznika; gredo v Toper; srečanje z Ireno ("*Vedela sem, da te varuje Kristus*").

Epafrdit za uslugo noče ničesar: "Brani svoj narod in ga pouči v veri in napredku"; "Živi resnico, ki ti jo je pokazala Irena"; "Ostani z Ireno eno v Kristusu!"

Iztok gre k očetu Svarunu: nova vera (*v Boga*) za vse nas; svobodno sonce ...

• Tistim, ki nam storijo kaj dobrega, moramo ob priliki (*če je možno*) to vrniti!

Ali ti storiš kaj takega? (*prim. Epafrdit se zahvali Iztoku ...*)

• Ko misliš, da si na koncu, se tvoja naloga šele začne!

Kakšna je moja naloga v življenju? Se tiče le mene ali pa širše skupine okrog mene?

• Kaj starši pričakujejo od mene?

• Kako praznujemo pri nas doma? In zakaj?



- Priredimo zabavo, ker smo se nekaj naučili od vseh teh naukov oratorija in eden drugemu napišemo sporočilo za življenje.
- Za praznovanje pripravi vsak nekaj ...



Delavnica

1. ČASOMER

Material

Za 1 časomer potrebujemo 3 različno velike škatlice od zdravil; drobne testenine (*riž, semena*); tempera barve; kartončke; lepilo; škarje.

Izdelava

1. Na vsaki škatli izrežemo zgornjo ploskev (*sl. 1*); da škatla ne bi razpadla, jo na zgornjem robu okrog in okrog učvrstimo s papirnatim trakom (*sl. 2*).

2. Škatle zlepimo skupaj (*sl. 3*).

3. Po škatli polepimo testenine in semena, nato jo prebarvamo s tempera barvicami.

4. Narežemo 7 kartončkov za dneve v tednu, 12 za mesece in 16 za datume; kartončki naj bodo 1-2 cm višji od škatle. Na posamezno vrsto kartončkov napišemo imena dnevov, mesecev in številke; številke so lahko na prednji in zadnji strani oz. na zgornji in spodnji polovici lista.

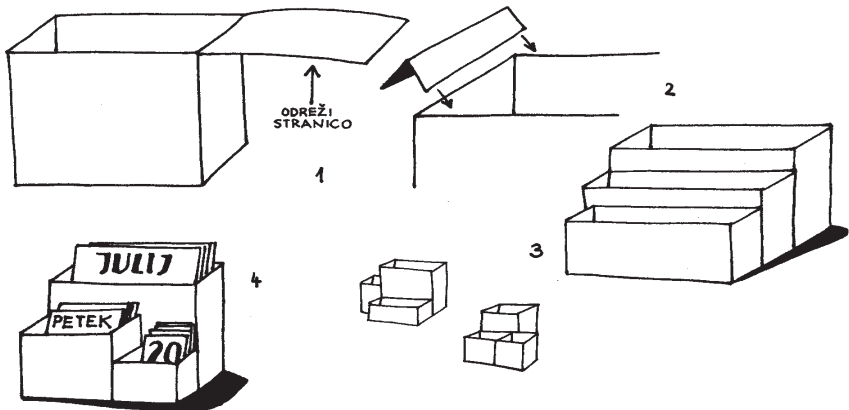

2. VIZITKA IZ JOGURTOVIH POKROVČKOV

Material

Jogurtovi pokrovčki; škarje; svinčnik; lepilo; karton-vizitka.

Izdelava

Jogurtov pokrovček lepo zravnaj, odreži zaželeno obliko in na eni strani nariši cvet ali kaj podobnega (*s svinčnikom*). Obrni in zeleno risbo nalepi na kartonček s podlago.



Zgodba v igri

A. Reševanje Ljubinice

Cilj igre je priti v svojo bazo, ki je v nasprotnikovem polju, vzeti zastavo in jo prenesti v svoje polje. Igralec, ki je ujet v nasprotnikovem polju, postane ujetnik in se postavi ob desni rob igrišča. Ob vsakem ulovu se igra prekine. Igralcem ni dovoljen vstop v nasprotnikovo bazo (*ki je v njihovi polovici igralnega polja*). Igralec se v svoji bazi ne sme zadrževati več kot dve minuti. Tisti igralec, ki prvi vzame zastavo, jo mora osebno prenesti v svoje polje. Če je ujet, ostane na mestu ulova. Nasprotni igralci morajo biti od njega oddaljeni najmanj 1,5 m. Pot lahko nadaljuje, ko je rešen. Ujetnike rešujemo z dotikom (*če so povezani v verigo, so rešeni vsi, drugače pa samo prvi*). Če nobeni od skupin ne uspe rešiti zastave, zmaga skupina, ki ima več ujetnikov. Igra se lahko ponovi večkrat.

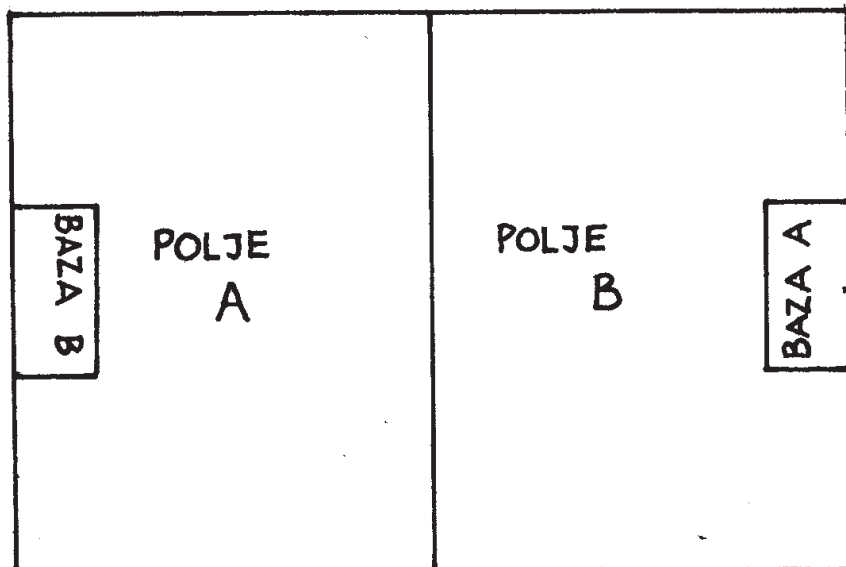

B. Lov na abecedo

Igra poteka v gozdu, na dvorišču ali igrišču ... Vsako od štirih osnovnih skupin razdelimo v podskupine po pet do sedem igralcev, ki igrajo za svojo osnovno skupino. Po igralnem polju postavimo tabore, na katerih potekajo posamezne igre. Če skupina igro uspešno odigra, prejme eno črko (*po kateri je tabor imenovan*). Črke, ki jih pridobijo z igrami, hranijo, kajti na koncu mora cela (*osnovna*) skupina sestaviti čim daljši stavek (*skupina si lahko že vnaprej zamisli stavek ...*). Zmaga tista skupina, ki je uporabila največ črk. Za vsako manjkajočo črko v stavku se odštejejo tri točke. Če je med skupinami isto število točk, se štejejo tudi črke, ki v stavku niso bile uporabljene in jih ima skupina še na zalogi. Že na začetku igre povemo, da je mogoče pri določenem animatorju zamenjati pet črk za eno. Skupina ne more ponoviti igre dvakrat zaporedoma.

Tabori so vidno označeni s črko, tako da igralci lahko izbirajo tabore oz. črke, ki jim manjkajo.

Možnost

Če ni dovolj animatorjev, lahko igralci na posameznem polju dobijo več različnih črk.



Molitev

JAZ SEM Z VAMI

Iztok ne bi bil rešen iz ječe, če sivolasi in modri Epafrodit ne bi bil prizadeven in potrpežljiv. Sreče, po kateri vsi hrepenimo, ne dosežemo enkrat za vselej, ampak si moramo zanjo prizadevati s potrpljenjem vsak dan.

Na našem soncu/plakatu so se te dni zgostili žarki vseh vrst. V molitvi smo Božjemu Soncu prinašali potrebe in prošnje mnogih ljudi po svetu. V oratorijanskem življenju pa smo si prizadevali - po Jezusovem zgledu - tudi sami postati sonce dobrote drug do drugega. Danes nam srce prekipeva v veselju in hvaležnosti. Odkrili smo, da je sonce dar za vse, zato ga ne smemo zadržati samo zase.

Odpev: Danes je zasijala luč ...

Medtem prižgemo svečo/svetilko, ki ostane prižgana ves čas molitve.

Božja beseda: Mt 28,16-20 (str. 150)

Odpev: Danes je zasijala luč ...

Jezus nas pošilja, da poneseemo sonce vsem, ki jih bomo odslej srečevali: doma, v šoli, na ulici, v igri in pri delu. Čutimo, da ni vedno



lahko biti Jezusova priča, a tolaži nas njegova beseda: "Jaz sem z vami vse dni do konca sveta!" Kamorkoli nas bo vodila naša pot, Jezus prihaja z nami.

Na plakat/sonce pripravimo napis: JAZ SEM Z VAMI VSE DNI.

Prošnje

Vzklik: Jezus, pridi in nam pomagaj!

Da bomo svoje življenje vzeli resno.

Da ne bomo obupali kljub neuspehom v življenju.

Da si bomo prizadevali za srečo drugih.

Da bomo s svojim življenjem prinašali tebe drugim.

Da se bomo vedno znali zahvaljevati za vse dobrrote.

Da se bomo še kdaj srečali v oratoriju.

Da ne bomo pozabili na naše medsebojno prijateljstvo.

Da bomo radi drug za drugega molili.

Molitev

Zahvaljujem se ti, dobri Bog, za milost,

ki si mi jo dal po svojem Sinu,

da lahko verujem v tebe.

Ti, Gospod, si zvest, naj bom zvest tudi jaz.

Ti, Gospod, si dober, naj bom dober tudi jaz.

Ti, Gospod, si svet, naj bom svet tudi jaz.

Pesem

Na tej poti v večnost

Pojdi in oznani svetu

Zahvaljajte se Gospodu vsi

Po širnem svetu





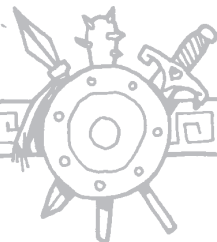

DODATKI

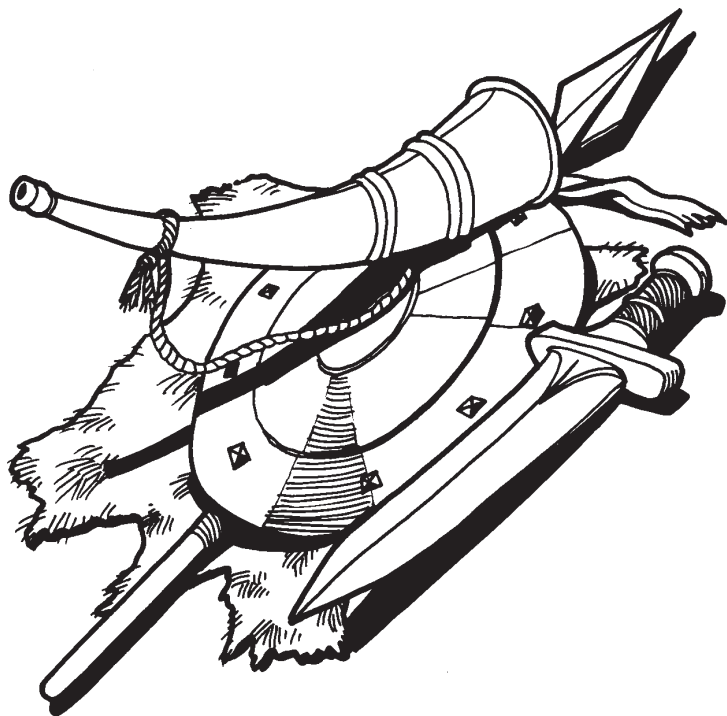

Delavnice
Igre



I. DOM (1-2-3)

- okraševanje družinskih fotografij (*posameznih, skupnih*):
- nalepljeno na karton, obdano z lesenimi žeblički, barvnimi testeninami, različnimi semeni
- v krogih - ovitih z volno (*krogi iz kartona*)
- nalepljeno v krogu, okrog mreža - karton je nazobčan
- izdelovanje okraskov iz slanega testa

II. V ŽIVLJENJE (4-5-6)

- izdelovanje mošnjičkov (*torbic, puščic ...*) iz usnja ali raševinastega blaga
- izdelovanje zapestnice prijateljstva
- izdelovanje malih instrumentov ali papirnatih rož, ki jih podarimo drugim
- izdelovanje raznih usnjenih okraskov: ogrlica, zapestnica, okraski za pulover, uhan (*volna*), vrtnica za okrasek za pulover ali klobuček (*blago ali usnje*), okrasne vrvice (*usnje z gumbi*)

III. NOVO ŽIVLJENJE (7-8-9)

- mini makrame (*lahko iz volne*)
- okrasiti - narediti - kakšno krščansko znamenje (*npr. z vžigalicami, kljukicami, kamenčki ...*)
- srček (*z ogledalcem*):
kot znamenje zavisti ali boljše prijateljstva,
kot zavist - zadaj napis: poglej se v srce,
kot prijateljstvo - rad te imam.

IV. NOVI LJUDJE (10)

- izdelovanje vizitk in pisanje, komu sem hvaležen (*vizitke iz kolaž papirja, lahko s pirografom v furnir ali šivanje ...*)
- izdelovanje skupnega plakata
- luč - svečke v orehovitih lupinicah ali ogenjček iz papirja ali risanje lučk
- srček za pisemsko ovojnico
- šopek rož iz bonbonov **SONCE ZA VSE**



Še nekaj iger, ki lahko potekajo na taborih. Lahko jih spremenimo ali dodamo nove.

Igre, označene z zvezdico (*), se ne igrajo na posameznih taborih, ampak nam služijo kot vmesne igre, pri katerih lahko sodelujejo vsi igralci.

1. Skriti predmeti

Veliko vrečo napolnimo s koščki stiropora ali žagovine ... in notri skrijemo nekaj predmetov, ki jih morajo igralci v omejenem času najti.

2. Podpis

Pripravimo nekaj papirja in nekaj različnih barv (*tempera, zidna*). Vsi igralci namočijo nos v barvo in se tako podpišejo na list, ki je prilepljen na steno.

3. Brivec

Potrebujemo malo večji balon, peno za britje ter britev. Igralec mora obriti balon in paziti, da pri tem ne poči.

4. Spomin

Pripravimo nekaj predmetov (*svinčnik, zvezek ... ali rastlin*), ki jih pokrijemo z odejo. Ko pridejo igralci, jih za nekaj časa odkrijemo, nato pa ponovno pokrijemo. Igralci morajo našteti predmete (*rastline*), ki so jih videli.

5. Sreča

Na majhne kartončke ali zamaške napišemo številke od 0 do 9. Teh številčk naj bo zelo veliko, predvsem št. 0, 1, 2. Igralci vlečejo številke iz škatle in jih sproti seštevajo, dokler ni skupni seštevek 365 (*ali drugo primerno število*).

6. Posluh

Skupina mora zapeti kako znano pesem. Lahko določite tudi pesem, ki ste se je naučili v dneh oratorija.

7. Klovn

Na karton narišemo klovn in mu izrežemo velika usta. Igralci morajo z določene razdalje z žogicami za namizni tenis ciljati v usta.

8. Zidarji

Iz papirja formata A5 naredimo valje (*lahko so tudi rolice od higienskega papirja*), na katere napišemo črke. Vsak igralec mora sestaviti svoje ime, tako da postavlja valj na valj. Ime beremo z vrha navzdol - sestavljati mora torej v obrnjenem vrstnem redu.



9. Ribiči

Na zamaške napišemo črke. Naredimo tudi "ribiško" palico, ki ima namesto trnka magnet. Igralci morajo iz zamaškov, ki so jih ujeli, sestaviti svoje priimke. Zamaški s črkami naj bodo v škatli, tako da jih igralci ne vidijo.

10. Pozornost

Skupina, ki pride v tabor, posluša zgodbo (*iz oratorija, Sv. pisma ...*) To zgodbo morajo obnoviti tako, da eden začne in naslednji nadaljuje ... Gre za njihovo pozornost in kako so zgodbo razumeli.

*11. Poznanstvo

Po mikrofону ali kako drugače opišemo animatorja, ki ima pri sebi eno vrsto črk. Ko se pri njem zbere večje število igralcev, vrže v zrak črke (*na različne strani*), da jih igralci (*brez večjega prerivanja*) poberejo in shranijo.

*12. Zaklad

Po igralnem prostoru skrijemo listke z eno vrsto črk. Tega igralci na začetku ne vedo. Med igro se to pove tako, da slišijo vsi in gredo iskat črke.

13. Novinarji

Pripravimo nekaj revij ali časopisov. V teh revijah poiščemo nekaj stavkov, ki jih prepisemo na listke. Igralci morajo v določenem času najti stavek, ki se skriva v reviji.

Možnost

Vsak igralec išče svoj stavek.

*14. Trgovina

Med potekom igre se pove, da igralci lahko pri določenem animatorju svoje črke zamenjajo za nove. Menjajo črke, ki jih sicer ni v igri, menjava pa je 5 : 1.

15. Kegljanje

Pripravimo plastične steklenice, napolnjene z vodo ali peskom, ki jih igralci morajo zbijati z žogo.

16. Črkostavci

Pripravimo veliko časopisov in revij, iz katerih izrežejo črke, z njimi sestavijo imena določenih mest.

17. Bans

Skupina zapoje in pokaže dva bansa. Če ne znajo, jih naučimo.

*18. Skrivnost

Eden izmed animatorjev občasno skrivaj raztresa črke ene vrste.



19. Sreča

V škatlo damo listke s črkami in prazne listke. Eden po eden vlečejo listke in morajo sestaviti ime farnega zavetnika.

20. Test

Sestavimo nekaj kratkih in jasnih vprašanj na temo oratorija.

21. Uganke

Postavljamo uganke, ki naj ne bodo težke.

22. Puzzle

Večjo sliko (*iz koledarja*) nalepimo na karton in razrežemo, da jo otroci potem sestavljajo.

23. Bistrost

Več razglednic razrežemo na enake dele ter jih pomešamo med seboj. Igralci jih morajo sestaviti v določenem času.

24. Kdo se skriva

Na velik karton z obrisi narišemo kakšno žival. To sliko razrežemo na enake dele, ki jo morajo igralci v določenem času sestaviti.

25. Izgubljeni papir

Časopisni papir zmečkamo v številne kepe. V tri ali štiri kepe damo bel papir. Skupina igralcev mora najti vse bele papirje. Igralci se postavijo v vrsto tako, da vsakič razvija kepo samo eden.





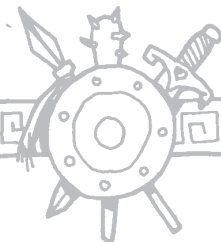

PRILOGA

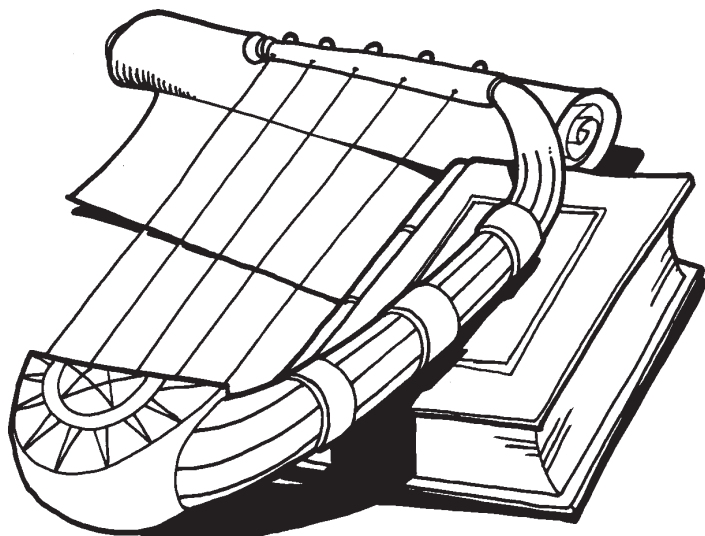

Osnutki
za molitvena srečanja
animatorjev

Pesmi



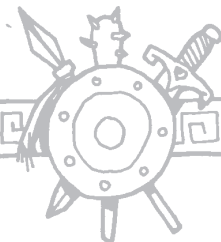

VEROVATI IN ŽIVETI

Osnutki
za molitvena srečanja
animatorjev



1. MLADOST

prim. Ps 119,10-73

Gospod, z vsem srcem te iščem,*
ne daj, da zablodim od tvojih zapovedi.

Veseli me živeti po tvojih določbah,*
bolj kakor imeti vse bogastvo.

Tvoje ukaze hočem preiščevati*
in gledati na tvoja pota.

Odpri mi oči, da bom gledal*
čudeže tvoje postave.

Zemlja je polna tvoje dobrote,*
uči me svojih zakonov.

Da, tvoje določbe so moje veselje,*
one so moji svetovalci.

Gospod, uči me pot svojih zakonov,*
držal se jih bom do konca.

Vodi me po stezi svojih zapovedi,*
kajti v tem je moje veselje.

Vedno se bom držal tvoje postave,*
na veke in vekomaj.

Tvoji zakoni so mi postali pesem*
v hiši mojega začasnega bivališča.

Tvoje roke so me naredile in izoblikovale,*
daj mi razumnosti, da se naučim tvojih zapovedi.

Mt 18,19-20

Skupna molitev

"Nadalje vam resnično povem: če se dva izmed vas na zemlji združita v katerikoli prošnji, ju bo uslišal moj Oče, ki je v nebesih. Kjer sta namreč dva ali so trije zbrani v mojem imenu, tam sem jaz sredi med njimi."



Mladost - edinstveno bogastvo

1.

Mladost je sama po sebi edinstveno bogastvo, bogastvo vsakega fanta in dekleta. Doba mladosti je čas, ko na zelo zgoščen način doživljamo odkritje človeškega "jaza" in vseh lastnosti in zmožnosti, ki so z njim povezane. Čas mladosti je bogastvo odkrivanja in obenem načrtovanja, bogastvo izbire in pripravljanja ter prevzemanja prvih lastnih odločitev, ki bodo pomembne za prihodnost človeškega bivanja.

2.

Človek si vse življenje zastavlja razna vprašanja, npr.: "Kaj naj storim, da bo imelo moje življenje polno vrednost in celosten pomen?", toda najbolj zgoščena so v mladosti. Prav je, da je tako. Kdaj pa kdaj si zastavljate ta vprašanja z nestrpno neučakanostjo in hkrati razumete, da odgovor nanje ne more biti bežen in površen.

1.

Odgovor na ta vprašanja mora imeti resnično težo in dokončnost ... Zdi se, da je tu Kristus edini sogovornik, ki more dati odgovor, in nihče ga ne bi mogel v celoti nadomestiti ...

2.

Vam mladim želim zaupati to veliko in čudovito nalogo, ki je povezana z odkritjem vašega življenjskega poklica pred Bogom. To je zares privlačna naloga. Ob zavzetosti zanjo naj se razvija vaša človeškost, medtem ko vaša mlada osebnost postopoma dozoreva. Ukoreninajte se v to, kar vsakdo od vas je, da postanete to, kar morate postati: zase, za ljudi, za Boga.

Papež Janez Pavel II., Apostolsko pismo vsem mladim sveta (CD 26), str. 7-8.18.



2. DRUŽINA

prim. Ps 84

Kako ljuba so tvoja bivališča,*
Gospod nad svetovi!
Moja duša medli od hrepenenja po Gospodovih dvorih;*
moje srce in moje meso vriskata k živemu Bogu.

Celo vrabec najde dom, lastovka si naredi gnezdo,
kjer vali svoje mladiče,*
pri tvojih oltarjih, Gospod nad svetovi.
Blagor njim, ki prebivajo v tvoji hiši:*
neprestano te morejo hvaliti.

Blagor ljudem, ki najdejo svojo moč v tebi:*
v njihovem srcu so romarska pota.
Ko hodijo po suhi dolini, jo spreminjajo v kraj s studencem;*
tudi zgodnji dež jo pokriva z blagoslovom.

Zares, en dan v tvojih dvorih je boljši*
kakor tisoč, ki bi jih sam izbral;
boljše je ostati na pragu hiše mojega Boga*
kakor stanovati v krivičnikovih šotorih.
Gospod nad svetovi,*
blagor človeku, ki zaupa vate.

1 Kor 12,12-27

Eno telo in veliko udov

Kakor je namreč telo eno in ima veliko udov, vsi telesni udje pa so eno, čeprav jih je veliko, tako je tudi Kristus. V enem Duhu namreč smo bili vsi krščeni v eno telo, naj bomo Judje ali Grki, sužnji ali svobodni, in vsi smo pili enega Duha. Tudi telo namreč ni iz enega uda, ampak iz več. Če bi noga rekla: »Ker nisem roka, ne spadam k telesu«, vendarle spada k telesu. Če bi uho reklo: »Ker nisem oko, ne spadam k telesu«, vendarle spada k telesu. Kje bi bil sluh, če bi bilo vse telo oko! Kje bi bil vonj, če bi bilo vse telo sluh! Tako pa je Bog vse posamezne ude v telesu razpostavil, kakor je hotel. Ko bi bilo vse skupaj en sam ud, kje bi bilo telo! Tako pa je veliko udov, telo pa je eno. Ne more oko reči roki: »Ne potrebujem te«, tudi ne glava nogam: »Ne potrebujem vas«. Še več, telesni udje, ki se zdijo slabotnejši, so še bolj potrebni, in tistim, ki se nam zdijo na našem telesu manj vredni časti, izkazujemo večje spoštovanje in z manj uglednimi lepše ravnamo. Naši ugledni udje pa ničesar ne potrebujejo. D, Bog je sestavil telo in skromnemu



namenil več časti, da v telesu ne bi bilo razdvojenosti, marveč da bi udje enako skrbeli drug za drugega. Če en ud trpi, trpijo z njim vsi udje, če je en ud v časti, se z njim veselijo vsi udje.

Vi ste pa Kristusovo telo in vsak zase ud.

Ljubezen, počelo in moč občestva

1.

Družina, ki jo utemeljuje in oživlja ljubezen, je skupnost oseb: moža in žene, staršev in otrok, sorodnikov. Njena prva naloga je, da zvesto živi stvarnost svoje edinosti in si stalno prizadeva, da bi bila pristna skupnost oseb.

2.

Notranje počelo, trajna moč in poslednji cilj te naloge je ljubezen: kakor družina brez ljubezni ni skupnost oseb, tako družina brez ljubezni ne more živeti, rasti in se izpopolnjevati kot skupnost oseb.

1.

Človek ne more živeti brez ljubezni. Njegovo življenje je brez smisla, če mu ljubezen ni razodeta, če je ne sreča, če je ne izkusi in ne doseže, če je ni živo deležen.

2.

Ljubezen med možem in ženo v zakonu ter iz nje izvirajočo razširjeno ljubezen med družinskimi člani - med starši in otroki, brati in sestrami, sorodniki in domačimi - oživlja in podpira v njenem poletu stalna notranja dinamika, ki družino vodi k vedno globljemu in močnejšemu občestvu, kar je temelj in duša zakonske in družinske skupnosti.

Papež Janez Pavel II., Apostolsko pismo o družini (CD 16), str. 22.

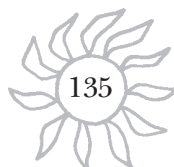

3. LJUBEZEN DO ČLOVEKA

prim. Ps 101

Dobroto in pravico bom opeval,*
tebi, Gospod, hočem igrati.
Pazil bom na pot, ki je neoporečna: kdaj boš prišel k meni?*Hodim z neoporečnim srcem v svoji hiši.

Ne bom obračal svojega pogleda na nobeno pogubno reč.*
Sovražim delo odpadnikov, ne bo imelo mesta pri meni.
Sprijeno srce je daleč od mene,*
nič slabega nočem poznati.

Tistega, ki druge skrivaj obrekuje, bom prisilil k molku.*
Napuhnjenega in ošabnega človeka ne morem prenašati.
Zavzemal se bom za zveste v deželi,*
da bodo bivali skupaj z mano.

Le kdor hodi po poti, ki je neoporečna,*
bo mogel biti moj služabnik.
Nihče ne bo prebival v moji hiši, kdor snuje prevaro,*
nihče, kdor govori lažnivo, pred mojimi očmi ne obstane.

Mt 5,43-48

Ljubezen do sovražnikov

»Slišali ste, da je bilo rečeno: "Ljubi svojega bližnjega in sovraži svojega sovražnika". Jaz pa vam pravim: ljubite svoje sovražnike in molite za tiste, ki vas preganjajo, da boste otroci svojega Očeta, ki je v nebesih. On namreč daje svojemu soncu, da vzhaja nad hudobnimi in dobrimi, ter pošilja dež pravičnim in krivičnim. Če namreč ljubite tiste, ki vas ljubijo, kakšno zasluženje imate? Mar tega ne delajo tudi cestinarji? In če pozdravljate le svoje brate, kaj delate posebnega? Mar tega ne delajo tudi pogani? Bodite torej popolni, kakor je popoln vaš nebeški Oče.«

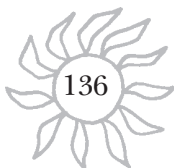

Spoštovanje in ljubezen do življenja vseh

1.

Človekovo življenje izhaja od Boga, je njegov dar, njegova podoba in njegov odsev. Bog pa je njegov edini gospodar: človek ne more z njim razpolagati. Bog sam to zabičuje že Noetu po vesoljnem potopu ... Svetost življenja ima svoj temelj v Bogu in v njegovem ustvarjalnem delu: "Kajti po Božji podobi je Bog naredil človeka" (1 Mz 9,6).

2.

Človekovo življenje in smrt sta torej v Božjih rokah. Samo on lahko reče: "Jaz jemljem življenje in ga dajem" (5 Mz 32,39).

To oblast Bog opravlja kot ljubečo skrb in zavzetost do svojih stvari. Če je res, da je človekovo življenje v božjih rokah, je prav tako res, da so to ljubeče roke kot roke matere, ki privija k sebi, hrani svojega otroka in skrbi zanj.

1.

Iz svetosti življenja izvira njegova nedotakljivost, vpisana od začetka v človekovo srce, v njegovo vest. Vprašanje "Kaj si storil?" (1 Mz 4,10), s katerim se Bog obrača na Kajna, potem ko je ta ubil brata Abela, ponavlja izkušnjo vsakega človeka: v globini njegove vesti ga vedno znova spominja na nedotakljivost življenja, lastnega in življenja drugih, kot na stvarnost, ki mu ne pripada, ker je last in dar Boga stvarnika in očeta.

2.

Starozavezna zapoved "ne ubijaj!" doseže vrhunec v novi zavezi, in sicer v pozitivni zapovedi: "Ljubi svojega bližnjega kot sam sebe!" Z Jezusom se razodeva ta zahteva v vsej globini: tudi sovražnik neha biti sovražnik. Višek te ljubezni je molitev za sovražnika, po kateri smo v skladu s skrbno Božjo ljubeznijo.

Papež Janez Pavel II., Okrožnica Evangelij življenja (CD 60), str. 44.



4. VESELJE

prim. Ps 37, Ps 150

Zaupaj v Gospoda in delaj dobro,*
prebivaj v deželi in ohrani zvestobo.
Veseli se v Gospodu,*
pa ti bo izpolnil srčne želje.

Izroči svojo pot Gospodu,*
zaupaj vanj in bo ukrepal.
Dal bo, da tvoja pravičnost zasije kakor zarja,*
tvoja pravica kakor poldan.

Hvalite Gospoda v njegovem svetišču,*
hvalite ga na njegovem mogočnem nebu.
Hvalite ga za njegova mogočna dejanja,*
hvalite ga zaradi njegove izredne veličine.

Hvalite ga z glasom roga,*
hvalite ga s harfo in citrami.
Hvalite ga z bobnom in plesom,*
hvalite ga s strunami in flavto.
Hvalite ga na cimbale zvočne,*
hvalite ga na doneče cimbale.
Vse, kar diha,*
naj hvali Gospoda.

Jn 15,9-15

Kakor je Oče ljubil mene, sem tudi jaz ljubil vas.
Ostanite v moji ljubezni!
Če boste spolnjevali moje zapovedi, boste ostali v moji ljubezni,
kakor sem tudi jaz spolnil zapovedi svojega Očeta
in bivam v njegovi ljubezni.
To sem vam povedal, da bo moje veselje v vas
in da bo vaše veselje popolno.
To je moja zapoved, da ljubite drug drugega,
kakor sem vas ljubil jaz.
Nihče nima večje ljubezni, kakor je ta,
da kdo dá življenje za svoje prijatelje.
Vi ste moji prijatelji, če delate, kar vam naročam.
Ne imenujem vas več služabnike,
ker služabnik ne vé, kaj dela njegov gospodar;
vas pa sem imenoval prijatelje, ker sem vam razodel vse,
kar sem slišal od svojega Očeta.

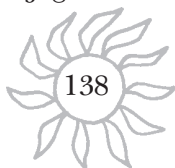

Naj se mladi veselijo svoje rasti

1.

Mladost je rast. Rast v starosti se nanaša na naraven odnos človeka do časa: ta rast se stopnjuje kot pot v celotnem človekovem življenju. Ves psihofizični razvoj človeka odgovarja temu vzponu: to je rast vseh energij, s katerimi se gradi normalna človekova oseba. Vendar mora temu procesu ustrezati tudi rast v modrosti in milosti.

2.

Vam vsem, dragi mladi prijatelji, voščim tako rast. Trditi smem, da je zaradi te rasti mladost zares mladost. Tako prihaja do lastne neponovljive značilnosti. Iz mladosti je res treba narediti dobo rasti, ki bo prinesla s seboj postopno zbiranje vsega, kar je dobro, resnično in lepo, tudi ko od zunaj nanjo pritiska trpljenje ob izgubi dragih, ob izkušnji zla, ki se neprenehoma pojavlja v svetu, sredi katerega živimo.

1.

Želim vam, mladi, da bi svojo rast v starosti in modrosti doživljali v neposrednem stiku z naravo. Vzemite si časa za to! Pred nami se narava razkriva v neizrekljivem bogastvu vidnih stvari, hkrati pa nas nenehno vabi k temu, kar je skrito in nevidno. Prijetno je človeku, ki v tej čudoviti knjigi, kakršna je narava, odprta za vse ljudi, bere brez prenehanja.

Narava je človeku darovana tudi kot predmet občudovanja in zrenja, kot nekako veliko ogledalo sveta. V njem je odsev zaveze Stvarnika s svojo stvarjo. Središče stvari pa je v človeku, ustvarjenem "po Božji podobi".

2.

Želim pa vam tudi, da bi ta vaša rast potekala tudi v stiku s samim človekom. Mladost je namreč obdobje, ko se spletajo nova prijateljstva in tovarišije na območju, ki je širše od družine. Pred vami se odpira področje izkušenj, ki prinašajo pomembne priložnosti za spoznanja, pa tudi za vzgojo in utrditev moralnih načel. Blažena izkušnja mladosti, če se boste iz nje postopoma učili bistvenih resnic o človeku, o vsakem človeku in o sebi posebej.

Papež Janez Pavel II., Apostolsko pismo vsem mladim sveta (CD 26), str. 27-28.

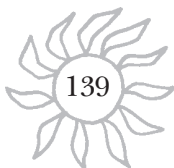

5. BOJ PROTI SLABEMU

prim. Ps 34

Poveljučujte z menoj Gospoda,*
skupaj povzdiguјmo njegovo ime.
Iskal sem Gospoda in me je uslišal,*
vseh mojih strahov me je rešil.

Nesrečnik je klical in Gospod je slišal,*
iz vseh njegovih stisk ga je rešil.
Okusite in sprevidite, da je Gospod dober,*
blagor človeku, ki se zateka k njemu.

Bojte se Gospoda, vi, njegovi sveti,*
saj nič ne manjka njim, ki se ga bojijo.
Bogatini obubožajo in stradajo,*
kateri pa iščejo Gospoda, ničesar ne pogrēšajo.

Pridite, otroci, poslušajte me,*
strahu Gospodovega vas bom učil.
Varuj svoj jezik pred hudim,*
svoje ustnice pred varljivim govorjenjem.

Izogibaj se slabega in delaj dobro,*
išči mir in si zanj prizadevaj.
Gospod rešuje življenje svojih služabnikov,*
kateri se zatekajo k njemu, ne bodo propadli.

Lk 12,13-21

Prilika o nespametnem bogatašu

"Nekdo iz množice mu je rekel: »Učitelj, reci mojemu bratu, naj deli dediščino z menoj.« On pa mu je odgovoril: »Človek, kdo me je postavil za sodnika ali delivca nad vaju?« Nato je rekel vsem: »Pazite in varujte se vsake pohlepnosti, kajti življenje ni odvisno od premoženja, pa naj ima kdo še tako veliko bogastvo.« Povedal jim je še priliko: »Nekemu bogatašu je polje dobro obrodilo, zato se je spraševal: "Kaj naj storim, ker nimam kam dati svojih pridelkov?" Rekel je: "Tole bom storil. Podrl bom svoje kašče in postavil večje. Vanje bom spravil vse svoje žito in pridelke. Tedaj bom rekel sam sebi: Moja duša, veliko blaga imaš, spravljenega za vrsto let. Počivaj, jej, pij in uživaj." Bog pa mu je rekel: "Neumnež! To noč bodo terjali tvoje življenje od tebe, in kar si spravil, čigavo bo?" Tako bo s tistim, ki si nabira zaklade, ni pa bogat pred Bogom.«

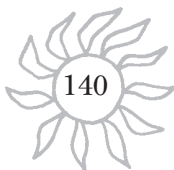

Odločitev za dobro je odločitev proti zlu

1.

Biti popolnoma svoboden sploh ne pomeni, da lahko delam, kar mi trenutno ugaja. Svoboda vsebuje tudi kriterij resnice. Biti zares svoboden pomeni rabi svojo svobodo za to, kar je resnično dobro. Mladost je "klesar, ki kleše življenje". V mladosti namreč z delom, izobrazbo in samovzgojnimi prijemi gradimo življenje samo in postavljamo temelje bodočemu razvoju svoje osebnosti. Oblika, ki jo mladost vtisne konkretni človeškosti vsakega od nas, se utrjuje za vse življenje.

2.

Ne moremo pa si zakrivati oči pred nevarnostmi, ki nam grozijo v obdobju mladosti. Tudi te grožnje lahko vtisnejo neizbrisen pečat celemu življenju ... Koliko mladih je osvojila privlačnost lažnih prividov in se zaradi tega prepuščajo nebrzdani moči nagonov in stopajo na pot, ki je polna lažnih obljub, v resnici pa je brez vsake pristno človeške možnosti.

1.

Dragi mladi, bodite budno na straži pred prevaro sveta, ki namerava izrabiti ali zavesti na stranpoti vašo razgibano in močno iskanje sreče in smisla življenja.

2.

Apostol piše, da ste vi, mladi, močni. Močni ste, ker vam On vliva v srca ljubezen, naklonjenost, spoštovanje do vsakega človeka. Močni ste tudi za boj, za boj proti pravemu zlu, proti vsemu, kar žali Boga in človeka, proti vsemu, kar skruni človeško dostojanstvo in kar ogroža življenje. Apostol pravi: "Mladi, vi ste močni!", potrebno je le, da Božja beseda prebiva v vas.

Papež Janez Pavel II., Apostolsko pismo vsem mladim sveta (CD 26), str. 25-26, 31-32.



6. ZVESTOBA IN PRIČEVANJE

prim. Ps 89

Na veke bom opeval Gospodove dobrote,*
moja usta bodo vsem rodovom oznanjala tvojo zvestobo.

Da, pravim: »Tvoja dobrota je postavljena za vedno,*
v nebesih si utrdil svojo zvestobo.«

»Zavezo sem sklenil s svojim izvoljencem,*
prisegel sem Davidu, svojemu služabniku:
Tvoj zarod bom ustanóvil za vedno,*
za vse rodove bom postavil tvoj prestol.«

Na veke mu bom ohranil svojo dobroto,*
moja zaveza z njim bo ostala trdna.
Toda svoje dobrote mu ne bom odtegnil,*
ne bom se izneveril svoji zvestobi.
Ne bom prelomil svoje zaveze,*
svojih obljub ne bom spreminjal.

Gospod, Bog nad svetovi, kdo je kakor ti?*

Mogočen si, Gospod, in tvoja zvestoba te obdaja.
Ti imaš mogočno ramo,*
močna je tvoja levica, visoko je tvoja desnica.
Pravičnost in pravica sta temelj tvojega prestola,*
pred teboj gresta dobrota in zvestoba.

Mt 7,15-20

Drevo spoznamo po sadu

»Varujte se lažnih prerokov, ki prihajajo k vam v ovčji obleki, znotraj pa so grabežljivi volkovi. Po njihovih sadovih jih boste spoznali. Se mar grozdje obira s trnja ali smokve z osata? Takó vsako dobro drevo rodi dobre sadove, slabo drevo pa slabe. Dobro drevo ne more roditi slabih sadov in slabo ne dobrih. Vsako drevo, ki ne rodi dobrega sadu, posekajo in vržejo v ogenj. Po njihovih sadovih jih boste torej spoznali.«



Vi ste Kristusove priče

1.

Kriteriji presojanja in odločanja kristjanov samih se pogosto ne ujemajo s kriteriji evangelija ali jim celo povsem nasprotujejo. Nujno je torej, da kristjani znova odkrijejo novost svoje vere in njeno moč sodbe nasproti prevladujoči in vsiljivi kulturi. Sv. Pavel nas opominja: "Nekoč ste bili tema, sedaj pa ste luč v Gospodu. Obnašajte se kot sinovi luči! Iščite, kar je všeč Gospodu" (prim. Ef 5,8-16)!

2.

Potrebno je torej nanovo prikazati resnični obraz krščanske vere: saj to ni le skupek trditev, ki jih mora razum sprejeti in potrditi. Krščanska vera je marveč resnica, ki jo moramo živeti. Vera je odločitev, ki zavezuje celotno bivanje. Vera je občestvo ljubezni in življenja z Jezusom Kristusom, ki je pot, resnica in življenje (prim. Jn 14,6). Vera vključuje dejanje zaupanja in predanosti Kristusu in nam daje živeti, kakor je on živel, to je v vedno večji ljubezni do Boga in do bratov.

1.

Vera ima tudi нравno vsebino: rodi in zahteva dosledno življenjsko zavzetost, vsebuje in dopolnjuje sprejetje in spolnjevanje Božjih zapovedi ... "Kdor pravi, da živi v Njem, je dolžan tudi sam živeti tako, kakor je živel On" (1 Jn 2,6).

Papež Janez Pavel II., Okrožnica Sijaj resnice (CD 52), str. 80-82.

2.

Ne bom nehal moliti h Kristusu in Materi lepe ljubezni za ljubezen, ki se poraja v mladih srcih. V življenju mi je bilo mnogokrat dano, da sem spremljal od blizu ljubezen mladih. Prav zaradi te izkušnje sem razumel, kako bistveno pomemben je problem ljubezni. Mislim, da se človekova prihodnost v precejšnji meri odloča na poteh te ljubezni. Lahko rečemo, da je to obenem velika avantura in velika naloga.

Papež Janez Pavel II., Apostolsko pismo vsem mladim sveta (CD 26), str. 21.



7. OZNANJEVANJE

prim. Ps 105

Slavite Gospoda, kličite njegovo ime,*
oznanjajte med narodi njegova dela.
Pojte mu, igrajte mu,*
pripovedujte o vseh njegovih čudežih.

Iščite Gospoda in njegovo moč,*
vedno išcite njegovo obličje.
Spominjajte se čudežev, ki jih je storil,*
njegovih znamenj in sodb njegovih ust,
vi, zarod njegovega služabnika Abrahama,*
vi, Jakobovi sinovi, njegovi izvoljenci.

On je Gospod, naš Bog,*
on vlada po vsej zemlji.
Na veke se spominja svoje zaveze,*
besede, ki jo je dal tisoč rodovom,
zaveze, ki jo je sklenil z Abrahamom,*
prisega, ki jo je izrekel Izaku,
ki jo je postavil za Jakoba kot trden zakon,*
za Izraela kot večno zavezo,
ko je dejal: »Tebi bom dal kanaansko deželo,*
delež, ki ga boste podedovali.«

Mt 5,13-16

Prispodoba o soli in luči

»Vi ste sol zemlje. Če se pa sol pokvari, s čim jo bomo osolili? Ni za drugo, kakor da se proč vrže in jo ljudje pohodijo. Vi ste luč sveta. Mesto, ki stoji na gori, se ne more skriti. Svetilke tudi ne prižigajo in ne postavljajo pod mernik, temveč na podstavek, da sveti vsem, ki so v hiši. Takó naj sveti vaša luč ljudem, da bodo videli vaša dobra dela in slavili vašega Očeta, ki je v nebesih.«



Oznanjaj, bodi prilično ali neprilično

1.

Vsak kristjan je ud Cerkve in zato je vsak **poklican in poslan**, da oznanja evangelij. Jezus natančno poziva: "Pojdite in oznanjajte evangelij!", kar ima svoj pomen in svojo neodstranljivo nujnost. Kristusovo besedo je treba sprejemati z neposredno in velikodušno ubogljivostjo. Vsak učenec je osebno poklican. Nihče se ne more izogniti dolžnosti osebnega odgovora: "Gorje meni, če evangelija ne bi oznanjal" (1 Kor 9,16)!

2.

Mnoge dežele, kjer sta bila vera in krščansko življenje določen čas zelo cvetoča, so se danes znašle v hudi preizkušnji. Preobilje in porabništvo ljudi navajata in spodbujata k takemu življenju, "kakor da ni Boga". Verska brezbriznost in skoraj izginula verska praksa nista nič manj skrb vzbujajoči in razdiralni kot izrecni ateizem. Temu se pridružuje še močan sekularizem in razširjanje sekt. Samo nova evangelizacija lahko zagotovi rast trdne in globoke vere, ki je zmožna prežeti z močjo pristne svobode. Pogoj za to pa je, obnoviti krščansko jedro samih cerkvenih občestev.

1.

Posebna naloga krščanskih laikov je, da pričujejo, kako pomeni krščanska vera edini popolnoma veljaven odgovor na probleme, ki jih življenje prinaša vsakemu človeku in vsaki družbi. Krščanski laiki imajo nalogo, ustvariti življenjsko sintezo med evangelijem in svojimi vsakdanjimi življenjskimi dolžnostmi. V svojem vsakdanjem življenju v družini in družbi naj se trudijo, da bi v evangeliju našli navdih in moč za svojo polno uresničitev.

2.

Vsem ljudem še enkrat ponavljam: "Bodite brez strahu! Odprite torej na široko Kristusu vrata! Ne bojte se! Kristus ve, kaj je v človeku. Dovolite torej, da bo Kristus govoril človeku. Samo on ima besede življenja.

Bog ljubi človeka. Beseda in življenje vsakega kristjana lahko izražata in morata izražati to oznanilo: "Bog te ljubi, Kristus je zate prišel, zate je Kristus "pot, resnica in življenje" (Jn 14,6).

Papež Janez Pavel II., Apostolska spodbuda o krščanskih laikih (CD 41), str. 46-51.



8. MOLITEV

prim. Ps 145

Poveličeval te bom, moj Bog, moj kralj,*
slavil bom tvoje ime na vekov veke.

Vsak dan te bom slavil,*
hvalil bom tvoje ime na vekov veke.

Velik je Gospod in vse hvale vreden,*
njegova veličina je nedoumljiva.
Rod za rodom bo slavil tvoja dela,*
oznanjali bodo tvoja mogočna dejanja.
O sijajni slavi tvojega veličastva*
in o tvojih čudovitih delih bom premišljaj.

Vsa tvoja dela, Gospod, te bodo slavila,*
tvoji verni te bodo blagoslavljali.
Govorili bodo o slavi tvojega kraljestva,*
pripovedovali bodo o tvoji moči,
Tvoje kraljestvo je kraljestvo za vse veke.*
Gospod je zanesljiv v vseh svojih besedah,
dobrotljiv v vseh svojih delih.

Gospod podpira vse, ki padajo,*
dviga vse, ki omagujejo.
Oči vseh so uprte vate,*
ti jim daješ hrano ob pravem času;
Gospod je blizu vsem, ki ga kličejo,*
vsem, ki ga kličejo v zvestobi.
Izpolni željo svojih častilcev,*
poslušaj njihovo vpitje in jih reši.
Moja usta naj govorijo Gospodovo hvalnico,*
vse meso naj slavi njegovo sveto ime na vekov veke.

Mt 7,24-27

Dva temelja

»Zato je vsak, ki poslušaj te moje besede in jih spolnjuje, podoben pametnemu človeku, ki pozida svojo hišo na skalo. Ulje se ploha, priderejo nalivi in privršijo vetrovi ter butnejo v to hišo, vendar se ne zruši, ker ima temelje na skali. Kdor pa moje besede poslušaj in jih ne spolnjuje, je podoben nespametnemu človeku, ki pozida hišo na pesku. Ulje se ploha, priderejo nalivi in privršijo vetrovi ter butnejo v to hišo in hiša se zruši v veliko podrtijo.«

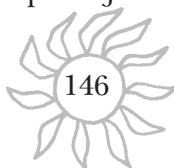

Nauči nas moliti

1.

Mladi, želim vam rast ob stiku z Bogom. Molitev je tista, ki temu neposredno služi. Molite in učite se moliti! Opirajte svoja srca in svojo vest pred njim, ki vas pozna bolj, kot morete poznati vi sami sebe. Pogovarjajte se z njim. Poglobljajte besedo živega Boga ob branju in razmišljanju Svetega pisma.

Papež Janez Pavel II., Apostolsko pismo vsem mladim sveta (CD 26), str. 28.

2.

Molitev je pogovor. V pogovoru sta vedno **jaz** in **ti**. V tem primeru Ti z velikim T. Izkušnja vere uči, da se **jaz** sprva zdi najpomembnejši element, potem pa pridemo do spoznanja, da je pomembnejši **Ti**, zakaj naša molitev se začneja pri Bogu. V molitvi je resničen protagonist Bog. Človek ne doseže polnosti molitve tedaj, ko v njej najbolje izrazi samega sebe, temveč takrat, ko dopusti, da je v njej polneje pričujoč Bog.

Papež Janez Pavel II., Prestopiti prag upanja, str. 43-46.

1.

Molitev je bistvena in nujna sestavina krščanskega življenja. Še več, molitev spada k naši človeškosti sami; molitev je prvi izraz človekove notranje resnice, prvi pogoj pristne svobode duha.

Zaradi tega molitev nikakor ni beg pred vsakdanjimi dolžnostmi, nasprotno, molitev je najmogočnejša spodbuda za kristjana, da sprejema nase vse svoje odgovornosti.

Papež Janez Pavel II., Apostolsko pismo o družini (CD 16), str. 58.

2.

Če hočem priti do sinteze in popolnosti, moram začenjati z molitvijo in se odpirati dnevni molitvi, tudi če dobro vem, da bo dan, ki me čaka, prenatrpan z delom in z vsakovrstno zaposlenostjo. Vsaka dejavnost mora koreniniti v molitvi kot v duhovni grudi.

Tudi pobožnost do Marije raste, kolikor bolj spoznavamo Kristusa in se zaupljivo podrejamo njegovi osebi. Še več. Ta prava pobožnost do Marije je neogibno potrebna človeku, ki se hoče brez pridržkov posvetiti Kristusu in njegovemu odrešenjskemu delu.

Andree Frossard, Ne bojte se, str. 30.126.



9. PREIZKUŠNJE

prim. Ps 31, 30

K tebi, Gospod, se zatekam, naj ne bom osramočen na veke,*
v svoji zvestobi me osvobodi.

Svoje uho nagni k meni, hitro me reši.*

Bodi mi zavetna skala, utrjen grad, da me rešiš.

Da, ti si moja skala in moja trdnjava,*

zaradi svojega imena me pelji in vodi;

osvobodi me iz mreže, ki so mi jo nastavili,*

kajti ti si moje zavetje.

Izkaži mi milost, Gospod, ker sem v stiski,*

od žalosti mi je oko oslabelo, moja duša in telo.

Da, življenje mi gine v bridkosti, moja leta v vzdihovanju.*

Moč mi pojema v moji krivdi, moje kosti so oslabele.

Da, slišim šepetanje množice, groza je vse naokrog.*

Posvetujejo se zoper mene, nameravajo mi vzeti življenje.

Vendar zaupam vate, o Gospod,*

pravim: »Ti si moj Bog.«

V tvoji roki so moje ure, reši me*

iz rok mojih sovražnikov in preganjalcev.

Kako velika je tvoja dobrota,

ki si jo prihranil za svoje častilce,*

jo izkazal tistim, ki se k tebi zatekajo.

Slavim te, Gospod, ker si me osvobodil*

in me nisi prepustil sovražnikom v veselje.

Gospod, iz podzemlja si me potegnil,*

ko sem se pogrezal v jamo, si me oživil.

Moje žalovanje si spremenil v rajanje,*

odvezal si mi raševnik in me opasal z veseljem,

da ti bo moje srce prepevalo in ne bo molčalo.*

Gospod, moj Bog, slavil te bom na veke.

Mt 10,26-31

Koga se moramo bati

»Ne bojte se jih torej! Nič ni skrito, kar se ne bi razodelo, in tajno, kar se ne bi zvedelo. Kar vam pravim v temi, povejte pri belem dnevu; in kar slišite na uho, oznanjajte na strehah. Ne bojte se tistih, ki umorijo telo, duše pa ne morejo umoriti. Bojte se rajši tistega, ki more dušo in telo pogubiti v pekel! Ali ne prodajajo dveh vrabcev za majhen denar? Pa vendar niti eden od njiju ne pade na zemljo brez volje vašega Očeta. Vam so pa celó lasje na glavi preštet. Ne bojte se torej! Več kakor veliko vrabcev ste vredni vi.«



Trpljenje - del življenja

1.

Človeško trpljenje je zelo raznovrstno. Človek trpi na različne načine, na katere se medicina niti v svojih najbolj naprednih vejah ne ozira. Trpljenje je nekaj mnogo širšega kakor pa bolezen. Človek je telesno in duhovno bitje, zato lahko govorimo tudi o človekovem telesnem in moralnem (*duhovnem*) trpljenju. Lahko rečemo, da človek trpi, kadarkoli izkuša tako ali drugačno zlo. Človek trpi zaradi kake dobrine, ki je ni deležen, od katere je v nekem smislu izključen ali si jo je sam "oropal".

2.

Sleherni človek je s svojim osebnim trpljenjem del "sveta trpljenja". Trpeči ljudje so si med seboj podobni po položaju, preizkušnji usode ali tudi zaradi potrebe po razumevanju in pozornosti, morda pa predvsem zaradi neprenehnega vpraševanja o smislu trpljenja. Ta "svet trpljenja" se v določenih obdobjih in na nekaterih področjih človeškega bivanja tako rekoč na poseben način zgosti. To se dogaja npr. v primerih naravnih katastrof in kužnih bolezni, velikih in nepričakovanih nesreč.

1.

Trpljenje je vedno preizkušnja. Tisti pa, ki svoje trpljenje zedinjajo s Kristusovim, imajo pred očmi velikonočno skrivnost križa in vstajenja, v kateri se Kristus prvikrat spusti do poslednjih meja človekove slabotnosti; saj umrje prubit na križu. V Kristusu je Bog izpričal, da hoče delovati zlasti prek trpljenja. V trpljenju je torej vsebovan poseben klic h kreposti, v kateri se mora tudi človek urediti. Če človek tako dela, potem odkrije, da ga trpljenje ne bo premagalo, da ga ne bo oropalo dostojanstva, da mu ne bo vzelo smisla življenja. V trpljenju po delovanju Božje ljubezni končno najde sam sebe: najde "življenje", o katerem je mislil, da ga je zaradi trpljenja izgubil.

2.

Skozi stoletja in rodove se je vedno znova izkazalo, da trpljenje skriva v sebi posebno moč, ki človeka notranje približa Kristusu. Temu se imajo zahvaliti za svoje globoko spreobrnjenje mnogi svetniki. Sad takšnega spreobrnjenja ni le dejstvo, da človek odkrije odrešenjsko zveličavni pomen trpljenja, marveč predvsem to, da postane v trpljenju docela nov človek. Tu odkrije tako rekoč novo merilo za vse svoje celotno življenje in za svojo poklicanost.

Papež Janez Pavel II., Apostolsko pismo o odrešenjskem trpljenju (CD 21), str. 28.



10. PRAZNOVANJE, ZAHVALA

prim. Ps 66

Vzklikajte Bogu po vsej deželi,*
pojte slavo njegovemu imenu!
Recite Bogu: »Kako mogočna so tvoja dela;*
po vsej zemlji padajo pred teboj na kolena.«
Pridite in poglejte Božja dela:*
mogočen je v delovanju med človeškimi otroki.

Ljudstva, našega Boga slavite,*
zadonite njegovo hvalnico.
On, ki nas je poklical v življenje,*
ni dopustil, da bi se opotekali.
D, preizkusil si nas, o Bog,*
očistil si nas, kakor očistijo srebro.

Stopil bom v tvojo hišo z žgalnimi daritvami,*
izpolnil ti bom svoje zaobljube,
ki so jih izrekle moje ustnice,*
in so jih v stiski obljubila moja usta.
Daroval ti bom žgalne daritve pitancev*
skupaj z dimom ovnov, pripravil ti bom vola in kozle.

Pridite in poslušajte, vsi Božji častilci,*
pripovedoval bom, kaj vse je storil zame.
K njemu sem klical s svojimi usti,*
poveličeval sem ga s svojim jezikom.
Bog me je uslišal,*
poslušal je glas moje prošnje.
Slavljen bodi Bog, ker ni zavrnil moje molitve*
in mi ni odtegnil svoje dobrote.

Mt 28,16-20

Jezus pooblasti učence

Enajst učencev se je odpravilo v Galilejo na goro, kamor jim je bil Jezus naročil. Ko so ga zagledali, so se mu do tal priklonili, nekateri pa so dvomili. Jezus se jim je približal in spregovoril: »Dana mi je vsa oblast v nebesih in na zemlji. Pojdite torej in naredite vse narode za moje učence. Krščujte

jih v imenu Očeta in Sina in Svetega Duha in učite jih spolnjevati vse, karkoli sem vam zapovedal! Védite pa, jaz sem z vami vse dni do dovršitve sveta.«

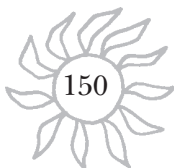

Obhajajmo evangelij življenja

1.

Naše oznanilo mora postati "resnično in pristno slavje evangelija življenja". V ta namen moramo gledati na življenje v njegovi globini in iz tega dojemati razsežnost zastojnosti, lepote, izziva k svobodi in odgovornosti. Življenje sprejemamo kot dar in v vsaki stvari odkrivamo Stvarnikov odsev in v vsakem človeku njegovo živo podobo. Čas je, da s srci, polnimi spoštljivega strmenja, vsakega človeka častimo in spoštujemo. Božje ljudstvo odrešenih se veselimo, hvalimo in zahvaljujemo za neprecenljivi dar življenja.

2.

Naše umrljivo življenje je kljub vsemu prelepa stvar, vedno izviren in ganljiv čudež, dogodek, vreden, da se ga opeva v hvalnici in veselju. "Hvalim te, ker sem tako čudovito narejen, ker so čudovita tvoja dela; mojo dušo poznaš popolnoma" (Ps 139, 14). Še več: človek in njegovo življenje se nam ne kaže samo kot eden od najvzvišenejših čudežev stvarstva: človeku je Bog podelil tako rekoč Božje dostojanstvo.

1.

V vsakem otroku, ki se rodi, in v vsakem človeku, ki živi ali ki umre, prepoznamo podobo Božje slave: vsak človek je znamenje živega Boga, ikona Jezusa Kristusa. Slaviti evangelij življenja pomeni slaviti Boga življenja. Boga, ki daje življenje. Vsako življenje in vsak življenjski vzgib ima svoj izvor v tem Življenju, ki presega vsako življenje in vsako življenjsko počelo. Življenje daje življenje.

2.

Obhajanje evangelija življenja naj se uresničuje predvsem v vsakodnevnem življenju, živetem v ljubezni do drugih in v podaritvi samega sebe. Tako bo vse naše življenje pomenilo pristno in odgovorno sprejemanje daru življenja in iskrena ter hvaležna hvalnica Bogu, ki nam je izkazal ta dar. To se že dogaja v preprostem in skritem darovanju samega sebe mnogih. Poklicani smo, da izrazamo strmenje in hvaležnost za življenje, prejeto v dar, in da evangelij življenja sprejemamo, uživamo in posredujemo.

Papež Janez Pavel II., Okrožnica Evangelij življenja (CD 60), str. 85-88.



Danes je zasijala luč

GOCAM

The musical score is written in 4/4 time and consists of six staves. The first staff begins with a 'Refren' (Chorus) section. The lyrics are: 'Da- nes je za- si- ja- la luč, luč živ-'. The second staff continues: 'lje- nja sre- di te- me, raz- sve- tlu- je vsa- ko sr- ce,'. The third staff contains the text: 'Je- zus Kri- stus ji je i- me. 1. Naj pu-'. The fourth staff has: 'šča- va o- ze- le ni, od ve- se- lja vzkli- ka ža- ri,'. The fifth staff continues: 'tam, kjer su- ša mo- ri vži- vi vo- di'. The sixth and final staff concludes with: 'vse se pre-ro- di. Da- nes'. Chord symbols (Am, G, C, Dm, F, Em) are placed above the notes to indicate the harmonic structure.

1. Naj puščava ozeleni, od veselja vzklika , žari;
tam, kjer suša mori, v živi vodi vse se prerodi.
2. Videli boste slavo Boga, veličastni Gospodov sijaj,
sruca žalostnemu recite z Gospodom: le brez strahu.
3. Rešenik prihaja k vam, svoje mu odprite srce:
za ljubezen Boga, ki v rešenje vaše sebe da.

Pobarvajmo mavrico

Besedilo: ŠŠA '96
Glasba: Z. Štrubelj

E A

1. Pri-šli smo iz raz-nih kra-jev, pri-

E H7 E

ne-sli svoj svet s se-boj. Zdru-ži-li se bo-mo

A E H7 E E7

v-skupnost, v-i-me-nu Je-zu-so-vem. Pri-

REFREN A E

ja-tel-ji, Je-zus i-me-nu-je

H7 E A

nas. Zdru-ži-mo mo-či zdaj mla-de, po-

E H7 1. E 2. E

bar-vaj-mo mav-ri-co. Pri-co.

1. Prišli smo iz raznih krajev,
prinesli svoj svet s seboj.
Združili se bomo v skupnost,
v imenu Jezusovem.

Prijatelji, Jezus imenuje nas.
Združimo moči zdaj mlade,
pobarvajmo mavrico.

2. Vsak izmed nas je barva,
vsi skupaj smo mavrica.
Združili...

3. Naj sonce miru nam sije,
ljubezen naj v nas živi.
Združimo...

4. Otroci žive naj v sreči,
na lících naj bo nasmeh.
Združili...

5. Sklenimo dlani v verigo,
zdaj druží nas mavrica.
Združili...



Oče naš

D

N.N.

o- če naš, ki si v-ne be- sih, po- sve-

O- če naš, ki si v-ne be- sih

A

D

če- no bo- di tvo- je sve- to ime. Kra-lje-stvo tvo- je pri- di,

po- sve- če- no bo- di tvo- je sve- to ime. Kra-lje-stvo

A

tvo- ja vo- lja bo- di ka- kor v-ne be- sih

tvo- je pri- di, tvo- je vol- ja bo- di ka

D

G

ta- ko na zem- lji. Daj nam da- nes naš

kor v-ne be- sih ta- ko na ze- mlji daj nam

D

A

vsak- da- nji kruh in od- pu- sti nam

da- nes naš vsak- da- nji kruh in od-



D D7 G

na- še dol- ge ka- kor tu- di mi

pu- sti nam na- še dol- ge ka- kor

D A

od- pu- šča- mo vsem na- šim

tu- di mi od- pu- šča- mo vsem

D

dol- žni- kom. In ne vpe- lji nas

na- šim dol- žni- kom. In ne

A

v-sku- šnja- vo tem- več re- ši nas

vpe- lji nas v-sku- šnja- vo tem- več

D

vse- ga hu- de- ga.

re- ši nas vse- ga hu- de- ga.

Pesem mladih src

Sandi Osojnik

C G Dm



1. Iz hva-le-žno-sti, da lju- biš nas, o Bog ti da- ru- je- mo ve-

F C Em



se- lje, vse mo- či. Sprejmi na- še do- bre že- lje in skr- bi

F Em G



tu- di, ko nam je tež- ko lju- bi- ti svo- je bra- te.

REFREN C G F



Pe- sem mla- dih dni vsr- cih vseh naj do- ni, naj se ši- ri na

G C G



vse .stra- ni. S-po- lji. trav- ni- ki in vsem stvar- stvom, Go-

F G C



spod, naj ti po- je- mo hva- lo, a- le- lu- ja.

1. Iz hvaležnosti, da ljubiš nas, o Bog
ti darujemo veselje, vse moči.
Spremljaj naše dobre želje in skrbi
tudi, ko nam je težko ljubiti svoje brate.

2. Za trenutek vsak življenja našega
in za vsak srca utrip naj hvala bo
njemu, ki ustvaril zemljo je, nebo,
ki pozna vse naše misli, želje, hrepenenje.

*Pesem mladih dni v srcih vseh naj doni,
naj se širi na vse strani.
S polji, travniki in vsem stvarstvom,
Gospod, naj ti pojemo hvalo, aleluja.*

P.S. //O// - drugi glas na tej noti v celem taktu poje besedilo



Sonček

Marko Ušeničnik

C G C

Son- ce zju- traj zgo- daj vsta- ne.

G C G

(ploskanje) Son- ce ve- dno mi- sli

C F

na- me. (ploskanje) Z žar- ki z-ma-no se i-

Dm G7 C A

gra, jaz pa po-jem tra- la- la spre-mljaj ve- dno

ja, ja, ja. ja, ja. la, la, la, la.

Dm G7 C

me pov- sod, saj veš, brez te- be ni živ- lje- nja.

G7 F C G7

Tru- di se kot son- ček, da boš v-sr- ca

C F C G7

po- si- jal. Bolj boš sve- til, bolj boš sre- čen, če boš dru- gim

C

se- be dal.

2. Sonce boža vse rastline,
sonce greje vse živali.
Rad otroke vse ima
in prijazno šepeta:
vse ljubite iz srca,
kot jaz, da boste res veseli.
Trudi se kot sonček,
da boš v srca posijal.
Bolj boš svetil, bolj boš srečen,
če boš drugim sebe dal. sebe dal. sebe dal.



Sonce za vse

Quo vadis
Irena Plohl

KITICA A D E A



1. Ko se zbu-di lo je ju- tro na ob- zor- ju sve- ta,

D E



son- ce je po- sla- lo žar- ke prav vsem lju- dem sve-

A REFREN D



ta. Saj son- ce ne gle- da, če

E A Dm A



člo- vek bel je a- li črn, če re- ven je a- li bo gat, če

E A D



la- čen je a- li pa sit. Saj son- ce sve- ti vsem -e- na- ko, e-

E A D H7



na, ko be- lim, e- na ko čr- nim, ne gle- da, če si mu- lat, če

E 1. A Fine D E A



re- ven si a- li bo- gat. A- li bo- gat.

1. Ko se zbudilo je jutro na obzorju sveta,
sonce je poslalo žarke prav vsem ljudem sveta
Saj sonce...
2. Koliko let bo še minilo, da človek se zave,
da sam je kriv za vse nesreče, ki spremljajo ga vse dni.
Saj sonce...



Super dan

recitiranje C

G Marko Košnik

Mi zna- mo se le- po sme- ja- ti, nam je son- ce zgle- d; drug
 z- dru- gim se za- res i- gra- ti, pes- mic kup za- pet. Za-
 to pa pri- mi me za ro- ke, li- ca naj ža- re. Ne
 boj se, hej, skup zapo- jmo vse te ki- ti- ce. Ne ce.
 No- ge, ro- ke rde- ča li- čka, mo- dreo- čke, su- per dan,
 hi- tro skup se za- vr- ti- mo, daj, ne bo- di več za- span.

1. Mi znamo se lepo smejati,
 nam je sonce zgle-
 d, drug z drugim se za res igrati,
 pesmic kup zapet.

2. Junaki smo zares veliki,
 vsi se nas boje,
 v rokah nosimo veselje,
 premikamo gore

3. Prijateljstvo je naše geslo,
 skup naj vsi drže,
 Mir naj 'ma med nami mesto,
 radi 'mamo vse.

4. Družino svojo radi imamo,
 očka, mamico.
 Res hvaležni biti znamo
 s tole pesmico.

5. Zdaj se vsi smejati znamo
 ha, ha, ha, ha, ha,
 vse kitice na pamet znamo
 la, la, la, la la.

A) GESTE OB RECITIRANEM BESEDILU

v ritmu: 1/ 4 4, 2/ 8 8 4, 3/ 4 8 8.

(4 = četrtnina, 8 = osminka)

- 1. kitica: ploskanje (A)
- 2. kitica: tleskanje s prsti (B)
- 3. kitica: udarjanje po kolenih (C)
- 4. kitica: udarjanje z noge (D)
- 5. menjavanje v vsakem taktu - AA - BB - CC - DD

B) GESTE OB PETEM BESEDILU

- Zato pa primi me za roke (se primejo za roke)
- lica naj žare (dvignejo roke nad glavo)
- ne boj se, hej (se spustijo)
- skup zapojmo vse te kitice (nad glavo ploskajo)
- noge, roke, rdeča lička, modre očke*, super dan
 (se sklonijo z rokami do gležnjev in jih dvigajo ob telesu

nad glavo)

- hitro skup se zavrtimo (se zavrtijo v krogu)
- daj, ne bodi več zaspan (z glavo odkimajo in naredijo gesto
 za spanje)
- * modre očke - vsak zapoje svojo barvo oči



KAZALO

Predstavitev	5
Cilji oratorija	7
Vsebinski prerez priročnika	8
Načrt in uporaba priročnika	12
Slovani, njihova kultura in mitologija	17
Osebe	27
I. DEL - STARI DOM	29
Prva zgodba: Tabor Slovenov	31
Druga zgodba: Mladostna neučakanost	39
Tretja zgodba: Zahrbten napad	47
II. DEL - V ŽIVLJENJE	55
Četrta zgodba: Potujoča pevca	57
Peta zgodba: Velika dirka	66
Šesta zgodba: Temni oblaki	76
III. DEL - NOVO ŽIVLJENJE	85
Sedma zgodba: Žarek nove luči	87
Osma zgodba: Blagovest	94
Deveta zgodba: Preizkušnja	101
IV. DEL - NOVI LJUDJE	111
Deseta zgodba: Pod svobodnim soncem	113
DODATKI	123
Delavnice	124
Igre	125
PRILOGA	129
Osnutki za molitvena srečanja animatorjev; <i>Verovati in živeti</i> ...	131
Pesmi	152

